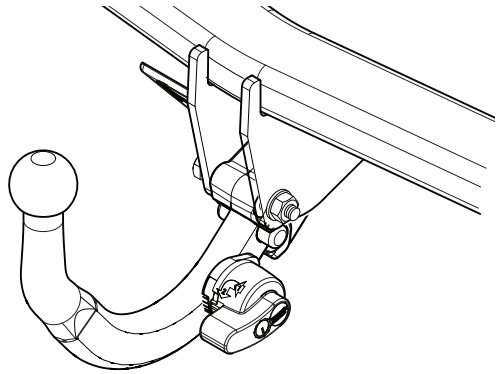

Fitting instructions

Make: Seat

Altea; 2009->

Altea XL; 2009->

Type: 5192



- NL Montagehandleiding
- GB Fitting instructions
- D Montageanleitung
- F Instructions de montage
- S Monteringsanvisningar
- DK Montagevejledning
- E Instrucciones de montaje
- I Istruzioni per il montaggio
- PL Instrukcja montażu
- SF Asennusohjeet
- CZ Pokyny k montáži
- H Szerelési útmutató
- RUS Руководство для монтажа

BRiNK[®]

Your perfect fit
brink.eu

Couplingsclass: A50-X



euro tested

94/20/EC

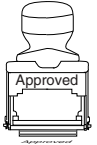

Approved

e11 00-7500

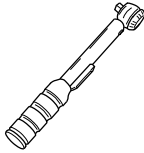

0km



+



1000km



Max. mass trailer : 1400 kg

Max. vertical load : 75 kg

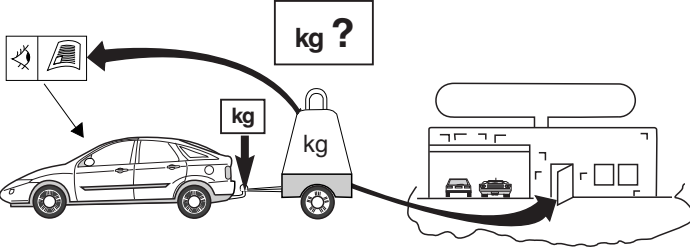

D-Value: 8,2 kN



kg ?

kg

kg





10.9

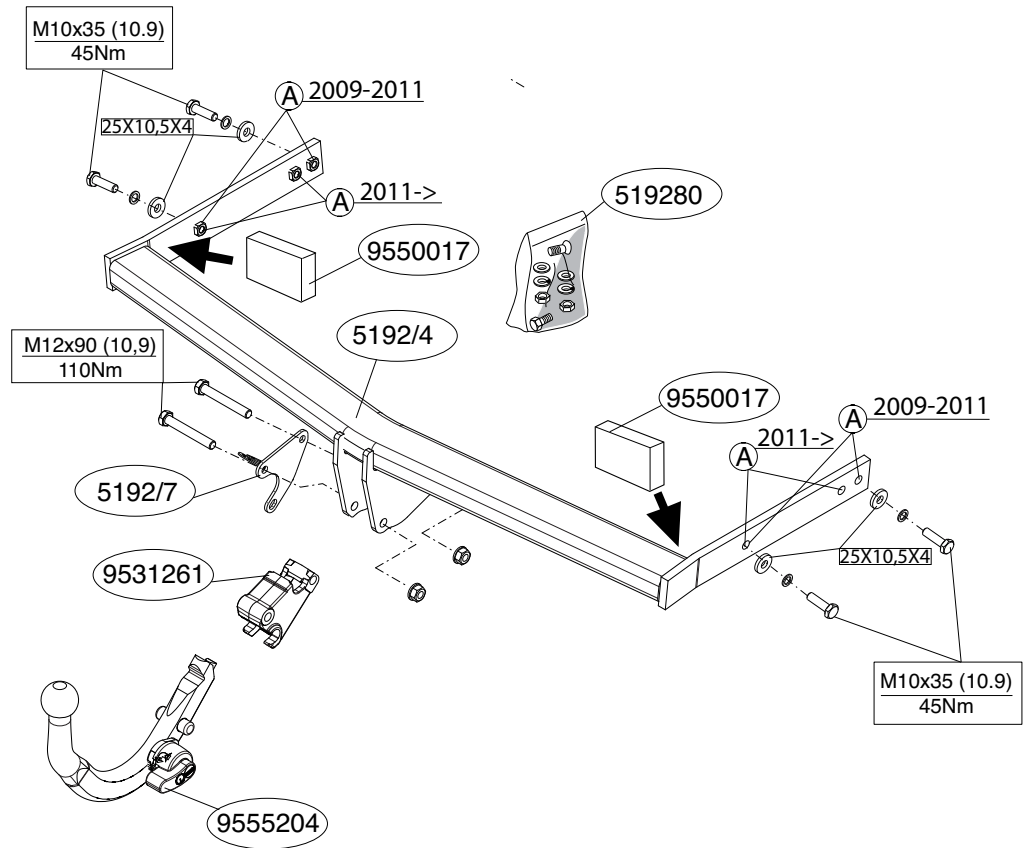
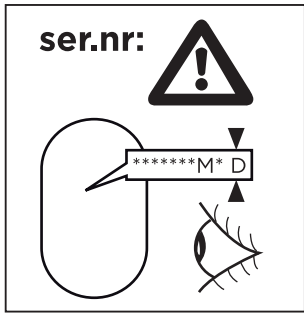

10

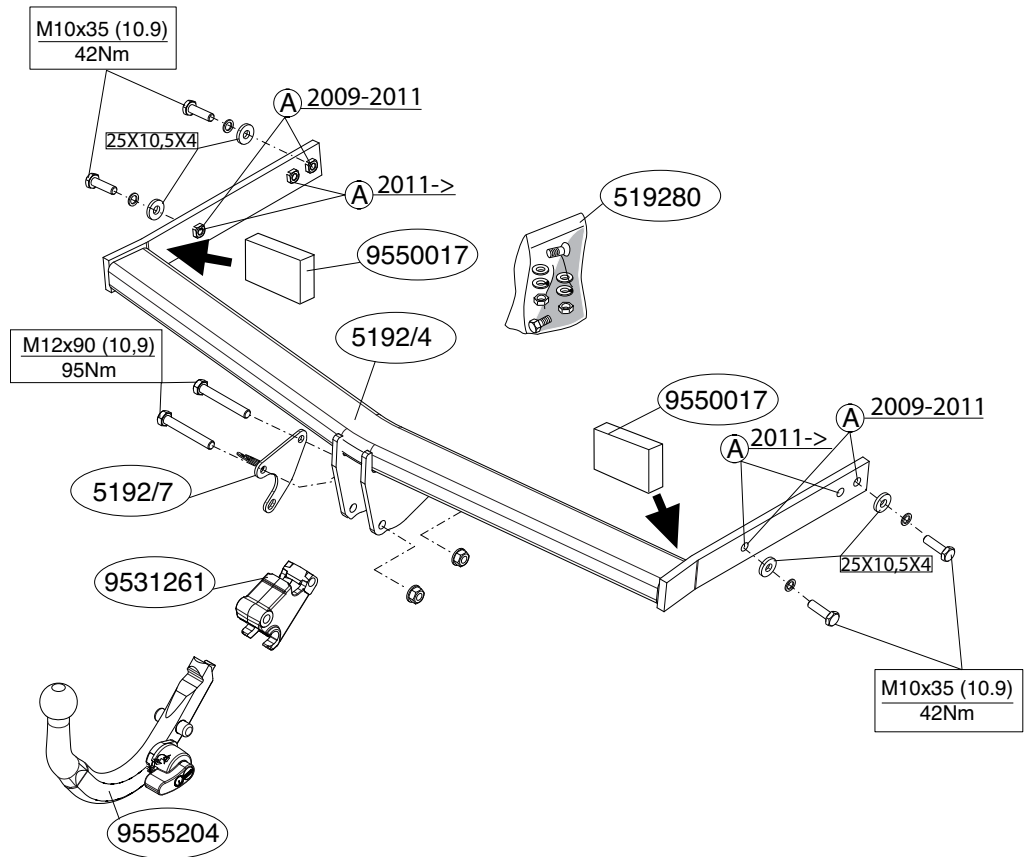
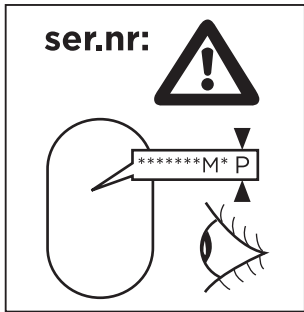



Voordat u met de montage begint dient u op het typeplaatje te kijken welke schets, in de handleiding, van toepassing is.

1. Demonteer de achterlicht units. (zie fig. 1).
2. Demonteer de bumper inclusief de stalen stootbalk van het voertuig, de stootbalk wordt niet meer gebruikt. Herplaats de bouten (zie figuur 2a-b).
3. Zaag het aangegeven deel uit de bumper met behulp van de sjabloon. (sjabloon op buitenzijde van bumper plaatsen).
4. Monteer trekhaak in chassis.
5. **Altea:**
 - a. Monteer het kogelhuis inclusief beugel (5192/7).
 - b. Draai alle bouten en moeren overeenkomstig schets vast.
 - c. Plaats de twee PE schuimblokken als afdichting in de chasisbalken (zie fig. 3).
 - d. Monteer de bumper.
- Altea XL:**
 - a. Draai bouten A overeenkomstig schets vast.
 - b. Plaats de twee PE schuimblokken als afdichting in de chasisbalken (zie fig. 3).
 - c. Monteer de bumper. Onderzijde bumper nog niet bevestigen.
 - d. Monteer het kogelhuis inclusief beugel (5192/7).
 - e. Draai bouten en moeren overeenkomstig schets vast.
 - f. Zet onderzijde bumper vast.
6. Monteer de achterlicht units.

Raadpleeg voor demontage en montage van voertuig onderdelen het werkplaats handboek.

Raadpleeg voor montage en bevestigingsmiddelen de schets.

Raadpleeg voor montage en demontage van het afneembare kogelstelsel de bijgevoegde montagehandleiding.

BELANGRIJK:

* Voor eventueel noodzakelijke aanpassing(en) "van het voertuig" dient

men de dealer te raadplegen.

- * Indien op de bevestigingspunten een bitumen of anti-dreunlaag aanwezig is, dient deze verwijderd te worden.
- * Voor de max. toegestane massa, welke uw auto mag trekken, dient u uw dealer te raadplegen.
- * **Bij het boren dient men er zorg voor te dragen, dat electriciteits-, rem- en brandstofleidingen niet worden geraakt.**
- * Verwijder "indien aanwezig" de plastic dopjes uit de puntlasmoeren.
- * Deze handleiding dient na montage bij de voertuigpapieren gevoegd te worden.
- * Brink is niet aansprakelijk voor de schade die het direct of indirect gevolg is van onjuiste montage, daaronder begrepen gebruik van niet-geschikte gereedschappen en het gebruik van andere dan de voorgeschreven montagewijze en middelen, dan wel onjuiste interpretatie van dit onderhavig montagevoorschrift.

Before you start the fitting you must check the type plate to determine which sketch, in the fitting instruction, is applicable.

1. Remove the rear-light units. (see fig. 1).
2. Remove the bumper and the steel buffer beam from the vehicle. The buffer beam will no longer be needed. Replace the bolts (see fig. 2a-b).
3. Use the template to saw out the indicated section from the bumper. (place the template on the outside of the bumper)
4. Fit the tow bar to the chassis.
5. **Altea:**
 - a. Fit the ball housing including bracket (5192/7).
 - b. Tighten all nuts and bolts to the torque indicated in the drawing.
 - c. Place the two PE foam blocks as sealing on the chassis members (see fig. 3).
 - d. Fit the bumper.
- Altea XL:**
 - a. Tighten bolts A to the torque indicated in the drawing.
 - b. Place the two PE foam blocks as sealing on the chassis mem-

- bers (see fig. 3).
 - c. Fit the bumper. Do not attach the bottom side of the bumper yet.
 - d. Fit the ball housing including bracket (5192/7).
 - e. Tighten nuts and bolts to the torque indicated in the drawing.
 - f. Fix bottom side of the bumper.
6. Fit the rear-light units.

For dismantling and fitting the vehicle parts, see the site handbook. For fitting instructions and attachment method, see drawing. See the assembly manual supplied for instructions on fitting the removable ball system.

NOTE:

* **Should this installation process entail the cutting of the bumper – conformation MUST be obtained by the installation engineer of the customer's acceptance prior to completion. Brink Towing Systems do not accept responsibility for any matters arising as a result of this miscommunication.**

* **All measurements are in mm!**

* The dealer should be consulted for possible necessary adjustment(s) "of the vehicle".

* Remove the insulating material from the contact area of the fitting points.

* Consult your dealer for the maximum tolerated pull weight and ball hitch pressure of your vehicle.

* **Do not drill through electrical-, brake- or fuellines.**

* Remove (if present) the plastic caps from the spot welding nuts.

* This fitting instruction has to be enclosed in the vehicle documents after fitting the towbar.

* Brink is not liable for damage caused directly or indirectly by incorrect assembly, including the use of unsuitable tools, the use of other assembly methods and means than the ones outlined, and the incorrect interpretation of these assembly instructions.



MONTAGEANLEITUNG

Vor Beginn des Einbaus ist anhand der Typplakette der Anhängerkupplung festzustellen welches Bild in der Einbauanleitung maßgebend ist.

1. Die Rücklichter abmontieren. (siehe Fig. 1).
2. Die Stoßstange einschließlich des stählernen Stoßbalkens vom Fahrzeug abmontieren. Der Stoßbalken wird nicht mehr benötigt. Die Schrauben wieder anbringen (siehe Fig. 2a-b).
3. Den angegebenen Teil mit Hilfe der Schablone aus der Stoßstange herausschneiden. (Schablone außen auf der Stoßstange anlegen)
4. Die Anhängervorrichtung im Langträger befestigen.

5. Altea:

- a. Das Kugelgehäuse einschließlich Bügel montieren (5192/7).
- b. Alle Schrauben und Muttern gemäß den Angaben in der Abbildung festdrehen.
- c. Die beiden PE-Schaumblöcke als Abdichtung im Fahrgestellträger anbringen (siehe Fig. 3).
- d. Die Stoßstange montieren.

Altea XL:

- a. Schrauben A gemäß den Angaben in der Abbildung festdrehen.
 - b. Die beiden PE-Schaumblöcke als Abdichtung im Fahrgestellträger anbringen (siehe Fig. 3).
 - c. Die Stoßstange montieren. Die Unterseite der Stoßstange noch nicht befestigen.
 - d. Das Kugelgehäuse einschließlich Bügel montieren (5192/7).
 - e. Alle Schrauben und Muttern gemäß den Angaben in der Abbildung festdrehen.
 - f. Die Unterseite der Stoßstange befestigen.
6. Die Rücklichter befestigen.

Für die Demontage und Montage von Fahrzeugteilen das Werkstatt-Handbuch zu Rate ziehen.

Für die Montage und die Befestigungsmittel die Skizze zu Rate ziehen.

Für die Montage und Demontage des abnehmbaren Kugelsystems die bellegende Montageanleitung zu Rate ziehen.

HINWEISE:

- * Für (eine) eventuell erforderliche Anpassung(en) "des Fahrzeugs" ist der Händler zu Rate zu ziehen.
- * Im Bereich der Anlageflächen muß Unterbodenschutz, Hohlraumkonservierung (Wachs) und Antidröhnmaterial entfernt werden.
- * Vor dem Bohren prüfen, daß keine, dort eventuell vorhandene Leitungen beschädigt werden können.
- * Alle Bohrspäne entfernen und gebohrte Löcher gegen Korrosion schützen.
- * Entfernen Sie "falls vorhanden", die Plastikkappen von den Punktschweißmuttern.
- * Für das höchstzulässige Zuggewicht und der erlaubte Kugeldruck Ihres Fahrzeugs ist IhrHändler zu befragen.
- * Die Quetschmuttern müssen nach einem späteren lösen der Muttern gegen neue ausgetauscht werden, da ansonsten die Sicherungswirkung nicht mehr garantiert ist!
- * Brink haftet nicht für Schäden, die als direkte oder indirekte Folge einer nicht ordnungsgemäßen Montage auftreten, darunter fallen auch die Benutzung von ungeeigneten Werkzeugen, andere als die vorgeschriebenen Montageverfahren und Montagemittel sowie eine fehlerhafte Interpretation der betreffenden Montageanleitung.

F

INSTRUCTIONS DE MONTAGE.

Avant de commencer le montage veuillez vérifier la plaque signalétique de l'attelage afin de déterminer la figure correspondante dans la notice de montage.

1. Démonter les feux arrière. (voir la fig. 1).
2. Déposer le pare-chocs du véhicule y compris la traverse en acier la traverse ne sera plus utilisée. Remettre les boulons de fixations en place (voir la fig. 2a-b).
3. Scier la partie du pare-chocs indiquée avec le gabarit. (Placer le gaba-

rit sur le côté extérieur du pare-chocs).

4. Monter l'attache-remorque dans le châssis.

5. **Altea:**

- a. Monter le logement de la rotule ainsi que le collier (5192/7).
- b. Serrer tous les boulons et écrous conformément au schéma.
- c. Mettre les deux blocs de mousse PE pour le colmatage dans les barres de châssis (voir la fig. 3).
- d. Mettre en place le pare-chocs.

Altea XL:

- a. Serrer les boulons A conformément au schéma.
- b. Mettre les deux blocs de mousse PE pour le colmatage dans les barres de châssis (voir la fig. 3).
- c. Mettre en place le pare-chocs. Ne pas fixer tout de suite la partie inférieure du pare-chocs.
- d. Monter le logement de la rotule ainsi que le collier (5192/7).
- e. Serrer les boulons conformément au schéma.
- f. Fixer la partie inférieure du pare-chocs.

6. Monter les feux arrière.

Pour le montage et le démontage des pièces du véhicule, consulter la notice du fabricant.

Consulter le croquis pour voir le montage et les moyens de fixation. Pour le montage et le démontage de la rotule amovible, consulter la notice de montage jointe.

REMARQUE:

- * Pour une/des adaptations indispensables sur le véhicule, veuillez consulter le concessionnaire.
- * Enlever la couche de bitume ou d'anti-tremblement qui recouvre éventuellement les points de fixation.
- * Pour connaître le poids de traction maximum et le poids en flèche sur la rotule autorisée du véhicule, veuillez consulter votre concessionnaire.
- * Veiller en perçant à ne pas endommager les conduites de électrique, de frein et de carburant.
- * Retirer "si présents" les embouts en plastique des écrous de soudure par point.

* Cette notice de montage doit être conervée à bord du véhicule après montage de l'attelage.

* Brink décline toute responsabilité pour les dommages qui pourraient directement ou indirectement résulter d'un montage incorrect, y compris l'utilisation d'outils inappropriés et l'utilisation d'un mode d'emploi et de moyens autres que ceux prescrits, ou bien résulter d'une interprétation inexacte des présentes instructions de montage.

S MONTERINGSANVISNINGAR:

Före du startar monteringen måste du kontrollera typskylten för att kunna bedöma vilken skiss i monteringsanvisningen som skall användas.

1. Demontera bakljusmodulerna. (se fig. 1).
2. Demontera stötfångaren inklusive stötranden av stål från fordonet, stötranden förfaller. Sätt tillbaka skruvar (se fig. 2a-b).
3. Såga ut den angivna delen ur stötfångaren med hjälp av schablonen. (placera schablonen mot stötfångarens utsida).
4. Montera dragkroken i chassit.
5. **Altea:**

- a. Montera kulhållaren inklusive bygel (5192/7).
- b. Momentdrag alla skruvar och muttrar enligt figuren.
- c. De två PE-skumblocken placeras som tätning i chassibalkarna (se fig. 3).
- d. Montera stötfångaren.

Altea XL:

- a. Momentdrag skruvar A enligt figuren.
 - b. De två PE-skumblocken placeras som tätning i chassibalkarna (se fig. 3).
 - c. Montera stötfångaren. Montera inte stötfångarens nedre del ännu.
 - d. Montera kulhållaren inklusive bygel (5192/7).
 - e. Momentdrag skruvar och muttrar enligt figuren.
 - f. Montera stötfångarens nedre del.
6. Montera bakljusmodulerna.

Se verkstadshandboken för demontering och montering av fordonets delar.

Se skissen för montering och monteringsmaterial.

Se de bifogade monteringsanvisningarna för montering och demontering av det löstagbara kulsystemet.

OBS:

- * Kontakta återförsäljaren om fordonet eventuellt bör modifieras.
- * Om det finns ett bitumen- eller stötdämpande lager vid kontaktytor skall detta avlägsnas.
- * Kontakta din återförsäljare för ditt fordons max. dragvikt och tillåtna kyltryck.
- * Vid borring skall man se till att elektrisk-, broms- och bränsleledningarna inte skadas.
- * Avlägsna de små plastlocken - om dessa finns - från punktsvetsmuttrarna.
- * Efter att draget är monterat, placera monteringsanvisningen tillsammans med bilens övriga dokument.
- * Brink är inte ansvariga för skada som orsakats direkt eller indirekt av felaktig montering, inklusive användning av olämpliga verktyg, andra monteringsmetoder och processer än de som beskrivs, samt felaktig tolkning av dessa monteringsinstruktioner.

DK MONTAGEVEJLEDNING:

For at vælge rigtigt spændingsmoment, er det vigtigt at aflæse serienummeret på typepladen, for at kunne vælge hvilket af de medsendte diagrammer der skal anvendes.

1. Demonter baglysenhederne. (jævnfør fig. 1).
2. Demonter kofangeren, inklusive køretøjets stålstødbjelke. Denne bliver overflødig. Sæt bolte på plads igen (jævnfør fig. 2a-b).
3. Sav den angivne del ud af kofangeren ved hjælp af skabelonen (skabelonen anbringes på ydersiden af kofangeren).
4. Monter anhængertrækket i chassiset.
5. **Altea:**

- a. Monter kuglehuset inklusive bøjle (5192/7).
- b. Spænd alle bolte og møtrikker ifølge tegning.
- c. Anbring de to PE skumgummistykker til at tætte chassisvangerne med (jævnfør fig. 3).
- d. Monter kofangeren.

Altea XL:

- a. Spænd bolte A ifølge tegning.
 - b. Anbring de to PE skumgummistykker til at tætte chassisvangerne med (jævnfør fig. 3).
 - c. Monter kofangeren. Den nederste del af kofangeren bør endnu ikke monteres.
 - d. Monter kuglehuset inklusive bøjle (5192/7).
 - e. Spænd bolte og møtrikker ifølge tegning.
 - f. Monter den nederste del af kofangeren.
6. Monter baglysenhederne.

Rådfør for demontering og montage af dele til køretøjet arbejdsp-ladshåndbogen.

Rådfør for montage og montagemidler skitsen.

Rådfør for montage og demontering af det aftagelige kuglesystem den vedlagte montagevejledning.

BEMÆRK:

- * Kontakt forhandleren i forbindelse med eventuelle påkrævede ændring(er) på køretøjet.
- * Undervognsbehandlingen skal fjernes de steder hvor trækket ligger an mod bilen.
- * Kontakt Deres forhandler for oplysninger om den maksimale trækraft og det tilladte kugletryk.
- * Vær forsigtig ikke at bore i ledninger-,bremse eller benzinslange
- * Fjern plasticpropperne "om de findes" fra de punktsvejsede møtrikker.
- * Brink er ikke ansvarlig for skade der direkte eller indirekte er forårsaget af forkert montage, herunder også iberegnet brug af forkert værktøj og anvendelse af anden montage metode og andre montage midler end de foreskrevne samt fejltolkning af den medfølgende montagevejledning.
- * DENNE MONTERINGSVEJLEDNING SKAL MEDBRINGES VED SYN.



INSTRUCCIONES DE MONTAJE:

Antes de comenzar el montaje por favor, verifique la placa descriptiva del enganche con el fin de determinar la figura correspondiente en la reseña de montaje.

1. Desmontar las unidades de las luces traseras. (véase la fig. 1).
2. Desmontar el parachoques inclusive el tope de acero del vehículo, el tope no se vuelve a utilizar. Volver a colocar tornillos (véase la fig. 2a-b).
3. Serrar la parte indicada del parachoques con ayuda de la plantilla. (instalar la plantilla en el lado exterior del parachoques).
4. Montar el gancho de remolque en el chasis.

5. Altea:

- a. Coloque la carcasa de la bola incluyendo el soporte (5192/7).
- b. Apretar todos los tornillos y tuercas de acuerdo con los puntos del gráfico.
- c. Colocar ambos bloques de espuma PE en los travesaños del chasis para obturarlos (véase la fig. 3).
- d. Montar el parachoques.

Altea XL:

- a. Apretar los tornillos A de acuerdo con los puntos del gráfico.
 - b. Colocar ambos bloques de espuma PE en los travesaños del chasis para obturarlos (véase la fig. 3).
 - c. Montar el parachoques. No coloque todavía el lado inferior del parachoques.
 - d. Coloque la carcasa de la bola incluyendo el soporte (5192/7).
 - e. Apretar los tornillos y tuercas de acuerdo con los puntos del gráfico.
 - f. Coloque el lado inferior del parachoques.
6. Montar las unidades de las luces traseras.

Consultar para el desmontaje y montaje de piezas del vehículo el manual de instalación de taller.

Consultar el croquis para el montaje y medios de fijación.

Consultar para el montaje y desmontaje del sistema de la bola extraíble las instrucciones de montaje adjuntas.

N.B.:

- * Para (una) eventual(es) adaptación(es) 'del vehículo' consúltese al concesionario.
- * Si en los puntos de fijación hay una capa de betún o anti-choque hay que quitarla.
- * Consulte a su concesionario para el peso máximo de tracción y la presión de la bola admitida de su vehículo.
- * No agujerear cable de eléctrico, tubos de freno o gasolina"
- * Retirar, si presentes, los capuchones de plástico de las tuercas de soldadura por punto.
- * Guarde estas instrucciones junto a la documentación del vehículo después del montaje del enganche.
- * Brink no se responsabiliza por daños causados, directa o indirectamente, por un montaje incorrecto, incluyendo el uso de herramientas inadecuadas, por el uso de métodos de montaje y medios distintos a los indicados y por la interpretación incorrecta de estas instrucciones de montaje.



ISTRUZIONI PER IL MONTAGGIO.

Prima di iniziare il montaggio verificare la terghetta per determinare quale disegno, presente nelle istruzioni, è applicabile.

1. Smontare i gruppi dei fanali posteriori. (vedi fig. 1).
2. Smontare il paraurti e la barra d'acciaio dal veicolo la barra in acciaio non dovrà più essere montata. Rimontare bulloni (vedi fig. 2a-b).
3. Con l'ausilio della sagoma, segare via dal paraurti la parte indicata. (posizionare la sagoma sul lato esterno del paraurti).
4. Montare il gancio traino sul telaio.
5. **Altea:**
 - a. Montare l'alloggiamento della sfera comprensivo di staffa (5192/7).
 - b. Serrare tutti i dadi e bulloni alle coppie di serraggio indicate nel disegno.

- c. Impiegare i due blocchi di polistirolo espanso per chiudere i montanti del telaio (vedi fig. 3).
- d. Montare il paraurti.

Altea XL:

- a. Serrare i dadi A alle coppie di serraggio indicate nel disegno.
 - b. Impiegare i due blocchi di polistirolo espanso per chiudere i montanti del telaio (vedi fig. 3).
 - c. Montare il paraurti. Non fissate ancora la parte inferiore del paraurti.
 - d. Montare l'alloggiamento della sfera comprensivo di staffa (5192/7).
 - e. Serrare dadi e bulloni alle coppie di serraggio indicate nel disegno.
 - f. Fissate la parte inferiore del paraurti.
6. Montare i gruppi dei fanali posteriori.

**Per lo smontaggio ed il montaggio dei componenti del veicolo consultare il manuale tecnico dell'officina.
Consultare il disegno per il montaggio ed i dispositivi di fissaggio.
Per il montaggio e lo smontaggio del sistema a sfera rimovibile, consultare le istruzioni di montaggio allegate.**

N.B.:

- * Per eventuali necessari adattamenti "del veicolo" si consiglia di consultare il fornitore.
- * Rimuovere lo strato di materiale isolante dai punti d'attacco.
- * Per il peso complessivo trainabile della Vostra vettura, consultate il Vostro rivenditore autorizzato.
- * Praticando i fori, prestare attenzione a non danneggiare i cavi elettrici, i cavi del freno e i condotti del carburante.
- * Rimuovere, se presenti, i coperchietti in plastica dai dadi di saldatura per punto.
- * Questa istruzione di montaggio deve essere allegata ai documenti del veicolo dopo l'installazione del gancio.
- * Brink non può essere ritenuta responsabile per eventuali danni direttamente o indirettamente dovuti ad un errato montaggio, intendendo con

ciò anche l'uso di attrezzi non idonei e l'uso di metodi e mezzi di montaggio diversi da quelli prescritti, nonché all'errata interpretazione delle seguenti istruzioni di montaggio.

PL INSTRUKCJA MONTAŻU.

Przed rozpoczęciem montażu należy sprawdzić tabliczkę znamionową, żeby ustalić, który z szablonów znajdujących się w instrukcji montażowej należy wykorzystać.

1. Zdemontować zespół tylnych światek rys.1.
2. Zdemontować z pojazdu zderzak wraz ze stalową belką zderzakową, belka zderzakowa nie będzie ponownie używana. Zderzak ponownie śruby rys.2a-b.
3. Wypiliować wskazany odcinek zderzaka korzystając z szablonu. (szablon umieścić na zewnętrznej stronie zderzaka).
4. Zamontować hak holowniczy do podwozia.

5. Altea:

- a. Dopasuj obudowę kuli wraz ze wspornikiem (5192/7)
- b. Dokręć wszystkie śruby i nakrętki zgodnie z rysunkiem.
- c. Dwa bloki z pianki PE wykorzystaj jako uszczelnienia i umieść w podłużnicach rys.3.
- d. Zamontować zderzak.

Altea XL:

- a. Dokręć śruby A zgodnie z rysunkiem.
 - b. Dwa bloki z pianki PE wykorzystaj jako uszczelnienia i umieść w podłużnicach rys.3.
 - c. Zamontować zderzak. Nie mocuj jeszcze dolnej części zderzaka.
 - d. Dopasuj obudowę kuli wraz ze wspornikiem (5192/7)
 - e. Dokręć śruby i nakrętki zgodnie z rysunkiem.
 - f. Przymocuj dolną część zderzaka.
6. Zamontować zespół tylnych światek.

Co do montażu i montowania części pojazdu zapoznać się z podręcznikiem warsztatowym.

Co do montażu i środków montażowych zapoznać się ze schematem. Co do montażu i demontażu zdejmowanej kuli zapoznać się z załączoną instrukcją montażu .

Wskazówki:

- * Po przejechaniu 1000 km dokręć wszystkie elementy skręcane.
- * **Podczas ewentualnych odwrotów upewnij sięczy w pobliżu nie znajdują się przewody instalacji elektrycznej, przewody hydrauliczne lub przewody paliwowe.**
- * Wszystkie ubytki powłoki lakierniczej zabezpieczyć przed korozją.
- * Należy wyjąć ewentualne plastikowe zaślepki w punktach przyspawanych nakrętek.
- * Stosować nakrętki oraz śruby gatunkowe dostarczone w komplecie.
- * Utrzymywać kulęw czystości, oraz pamiętać o regularnym jej smarowaniu.
- * Hak holowniczy zarejestrować w stacji diagnostycznej.

Zastosowanie się do powyższych wskazań gwarantuje Państwu bezpieczeństwo, niezawodność i sprawność naszego wyrobu przez cały okres jego użytkowania.

* Firma Brink nie ponosi odpowiedzialności za straty poniesione pośrednio lub bezpośrednio na skutek niewłaściwego montażu, w tym użycia niewłaściwych narzędzi i sposobów montażu niezgodnych z instrukcją, oraz niezastosowanie się do treści instrukcji.

SF ASENNUSOHJEET

Ennen asennusta, selvitä tyypikkilvestä, mikä asennusohjeen piirroksessa keiseistä autoa

1. Irrota takavaloyksiköt. (Ks. kuva 1).
2. Irrota ajoneuvosta puskuri sekä teräksinen iskunvaimenninpalkki, iskunvaimenninpalkkia ei enää käytetä. Aseta pultit takaisin paikalleen. (Ks. kuva 2a-b).
3. Saha merkitty osa puskurista sablonin avulla. (asetta sabloni puskurin ulkopuolelle)
4. Kiinnitä vetokoukku alustaan.

5. Altea:

- Kiinnitä kuulakotelo kannatin mukaan luettuna (5192/7).
- Kiristä kaikki pultit ja mutterit piirroksen mukaisesti.
- Aseta molemmat PE-vaahdotuovikappaleet tiivisteksi alustapalkkeihin. (Ks. kuva 3).
- Irrota pushuri.

Altea XL:

- Kiristä pultit A piirroksen mukaisesti.
 - Aseta molemmat PE-vaahdotuovikappaleet tiivisteksi alustapalkkeihin. (Ks. kuva 3).
 - Kiinnitä pushuri. Älä kiinnitä vielä puskurin alapuolta.
 - Kiinnitä kuulakotelo kannatin mukaan luettuna (5192/7).
 - Kiristä pultit ja mutterit piirroksen mukaisesti.
 - Kiinnitä puskurin alapuoli.
6. Kiinnitä takavaloyksiköt.

Ajoneuvon osien purkamis- ja asennusohjeet, ks. työpaikalla käytetty käsikirja.

Asennus- ja kiinnitysohjeet, ks. pilirros.

Irrotettavan kuulajärjestelmän asennus- ja purkamisohjeet, ks. ohjeen asennusopas.

TÄRKEÄÄ:

- * "Ajoneuvoa" koskevasta mahdollisesta tarpeellisesta sovellutuksesta/sovellutuksista on kysyttävä neuvoa jälleenmyyjältä.
- * Mikäli kiinnityskohdissa on bitumi- tai tärinänestokerros, se on poistettava.
- * Auton vetämää sallittua enimmäiskuormitusta on tiedusteltava jälleenmyyjältä.
- * **Porattaessa on huolehdittava siitä, että ei jouduta kosketuksiin sähkö-, jarru- tai polttoainejohtojen kanssa.**
- * Poista, "mikäli olemassa", pistehitsausmuttereiden muovisuojukset.
- * Nämä asennusohjeet on asennuksen jälkeen säilytettävä yhdessä ajoneuvoa koskevien papereiden kanssa.
- * Brink ei ole vastuussa vioittumisesta, joka on suoraan tai epäsuoraan aiheutunut väärästä asennuksesta samoin kuin sopimattomien työkalujen käytöstä, muiden kuin ohjeissa mainittujen asennusmenetelmien tai välineiden käytöstä sekä kyseisten asennusohjeiden väärintulkinnasta.



POKYNY K MONTÁŽI

Před instalací je nutno zkontrolovat typový štítek, abyste zjistili, který nářez v pokynech pro instalaci máte použít.

- Odstraňte jednotky zadních světel. (Viz schéma 1).
- Odstraňte nárazník o ocelovou nosník nárazníku z vozidla. Nosník nárazníku již nebudete potřebovat. Vyměňte šrouby. (Viz schéma 2a-b).
- Použijte šablonu k odřezání označené části nárazníku. (umístěte šablonu zvenku nárazníku)
- Přípevněte tažnou tyč na podvozek.

5. Altea:

- Nasadte kryt koule včetně držáku (5192/7).
- Utáhněte všechny matice a šrouby krouživou silou uvedenou ve výkrese.
- Umístěte dva PE pěnové bloky jako rozpěry na nosník podvozku. (Viz schéma 3).
- Odstraňte nárazník.

Altea XL:

- Utáhněte všechny matice a šrouby krouživou silou uvedenou ve výkrese.
 - Umístěte dva PE pěnové bloky jako rozpěry na nosník podvozku. (Viz schéma 3).
 - Přípevněte nárazník. Ještě nenasazujte spodní stranu nárazníku.
 - Nasadte kryt koule včetně držáku (5192/7).
 - Utáhněte matice a šrouby krouživou silou uvedenou ve výkrese.
 - Upevněte spodní stranu nárazníku.
6. Přípevněte jednotky zadních světel.

Před demontáží a montáží částí vozidla konzultujte montážní příručku. Montážní pokyny a metoda přípevnění dle náčrtu.

Před montáží vyměnitelného systému tažné koule konzultujte montážní manuál.

DŮLEŽITÉ

- * Pokud je potřeba provést na voze úpravy, obraťte se na svého prodejce.
- * Pokud je místo montáže opatřeno asfaltovým nátěrem nebo vrstvou nátěru snižující hluk, odstraňte je.
- * Pro informaci o maximálním nákladu povoleném k tažení se obraťte na svého prodejce.
- * **Při vrtání dbejte zvýšené pozornosti, zejména co se týče elektrických, brzdových a palivových kontaktů.**
- * Pokud jsou na maticích bodového svařování plastová víčka, odstraňte je.
- * Po montáži uschovejte tento manuál k ostatním dokladům vozidla.
- * Společnost Brink neodpovídá za přímé ani nepřímé škody způsobené nesprávnou montáží, včetně použití nevhodných nástrojů, použití jiných metod montáže a prostředků než uvedených a nesprávným pochopením těchto pokynů k montáži.

H SZERELÉSI ÚTMUTATÓ.

Mielőtt rögzítené az eszközt, ellenőrizze a típusábrát, hogy a rögzítési útmutató alapján melyik ábra alkalmazandó.

1. Távolítsa el a hátsó világítótesteket. (Lásd az ábrát 1).
2. Távolítsa el a jármúról az ütközőt és az acél ütközőrudat. Az ütközőrúdra már nem lesz szükség. Cserélje ki a csavarokat. (Lásd az ábrát 2a-b)
3. Használja a sablont a feltüntetett cikk kifűréseléséhez az ütközőből. (helyezze a sablont az ütköző külső részére)
4. Illessze a vontatórudat az alvához.
5. **Altea:**
 - a. Építse be a golyó tartóját a kengyellel együtt (5192/7).
 - b. Szorítsa be az összes anyát és csavart a rajzon feltüntetett csavarónyomatékig.
 - c. Helyezze a két PE habtömböt távolságtartóként az alváz elemeiben. (Lásd az ábrát 3).
 - d. Távolítsa el az ütközőt.

Altea XL:

- a. Szorítsa be az A anyát a rajzon feltüntetett csavarónyomatékig.
 - b. Helyezze a két PE habtömböt távolságtartóként az alváz elemeiben. (Lásd az ábrát 3).
 - c. Helyezze fel az ütközőt. Még ne illessze be a lökhárító alsó részét.
 - d. Építse be a golyó tartóját a kengyellel együtt (5192/7).
 - e. Szorítsa be az anyát és csavart a rajzon feltüntetett csavarónyomatékig.
 - f. A lökhárító alsó részét csinálja meg.
6. Helyezze fel a hátsó világítóttesteket.

A szétszerelés és a jármű alkatrészek összeillesztése érdekében, lásd a munkahelyi kézikönyvet.

Az összeillesztési utasítás és a csatlakozási eljárás érdekében, lásd a rajzot.

Az eltávolítható gömbrendszer összeszerelése érdekében, lásd a összeszerelési kézikönyvet.

FONTOS

- * Amennyiben a gépkocsin módosításra van szükség, kérjünk felvilágosítást kereskedő nktól l.
- * Amennyiben a csatlakozási pontok bitumennel, vagy zajcsökkentő anyaggal van bevonva, ezeket távolítsuk el.
- * A jármű által maximálisan vontatható megengedett teher mértékéről tájékozódjunk kereskedő nknél.
- * **Fűrés során ügyeljünk arra, hogy elkerüljük az elektromos, a fék- és az üzemanyag-vezetéseket.**
- * Amennyiben ponthegesztéssel rögzített anyákkal találkozunk, vegyük le róluk a műanyag sapkát.
- * A felszerelés után az útmutatót ő rizzük a gépjárműpapírjaival együtt.
- * A Brink nem vállal felelősséget a nem megfelelő szerelésből közvetlen vagy közvetett módon következő károkért. Ez vonatkozik a nem megfelelő szerszámok használatára, a leírtaktól eltérő módszerek és eszközök alkalmazására, valamint a szerelési útmutató téves értelmezésére.

Перед тем, как начинать монтаж, требуется проверить табличку с типом изделия для того, чтобы определить какую именно из иллюстраций в инструкции по установке нужно использовать.

1. Снять оба блока задних фар. (См. рисунок 1).
2. Снять бампер вместе со стальным буферным брусом автомобиля; буферный брус больше не понадобится. Поставить болты на место. (См. рисунок 2a-b).
3. Выпилить указанную часть из бампера при помощи шаблона. (Нанести шаблон на наружную сторону бампера.)
4. Закрепить буксирный крюк на шасси.
5. **Altea:**
 - a. Установить корпус с шаром вместе с кронштейном (5192/7).
 - b. Затянуть все болты и гайки в соответствии со значениями, указанными на рисунке.
 - v. В качестве уплотнения, вставить два полиэтиленовых элемента в балки шасси. (См. рисунок 3).
 - г. Снять бампер.

Altea XL:

- a. Затянуть болты А в соответствии со значениями, указанными на рисунке.
 - b. В качестве уплотнения, вставить два полиэтиленовых элемента в балки шасси. (См. рисунок 3).
 - v. Установить бампер. Нижнюю часть бампера пока не закреплять.
 - г. Установить корпус с шаром вместе с кронштейном (5192/7).
 - d. Затянуть болты и гайки в соответствии со значениями, указанными на рисунке.
 - e. Закрепите нижнюю часть бампера.
6. Установить оба блока задних фар.

Для инструкций по снятию и установке деталей автомобиля, обращайтесь к руководству для работников гаражей.

Информацию о монтаже и средствах крепления вы найдете в схеме.

Для инструкций по установке и снятию съемного крюка с шаром, обращайтесь к

прилагаемому руководству по монтажу.

ВНИМАНИЕ:

- * Если потребуются изменения конструкции транспортного средства, следует посоветоваться с дилером автомобиля.
- * Если в точках прикрепления имеется слой битума или противозадирного материал, его следует удалить.
- * Сведения о максимально допустимой массе буксируемого прицепа Вы можете получить у дилера автомобиля.
- * **При сверлении следите за тем, чтобы не задеть электропроводку и линии тормозной цепи и подачи горючего.**
- * Удалите (если они имеются) пластмассовые затычки из приваренных гаек.
- * После монтажа крюка следует хранить настоящее руководство в комплекте с технической документацией автомобиля.
- * Фирма Brink не отвечает за ущерб, являющийся прямым или косвенным следствием неправильного монтажа, в том числе использования неподходящих инструментов и применения иного способа монтажа или других средств, чем предписано в инструкции, либо неправильного истолкования настоящей инструкции по монтажу.

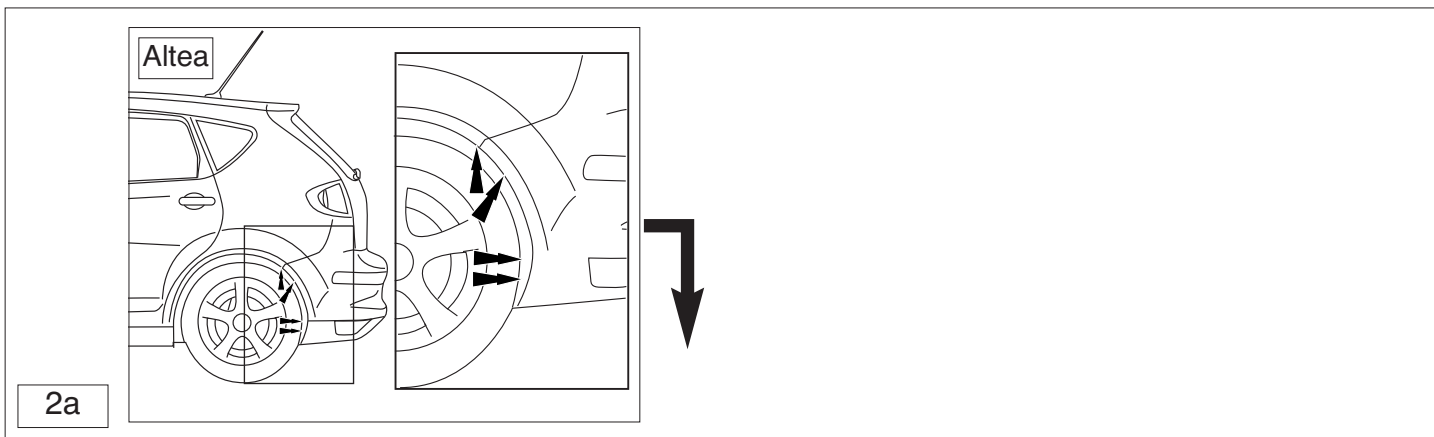
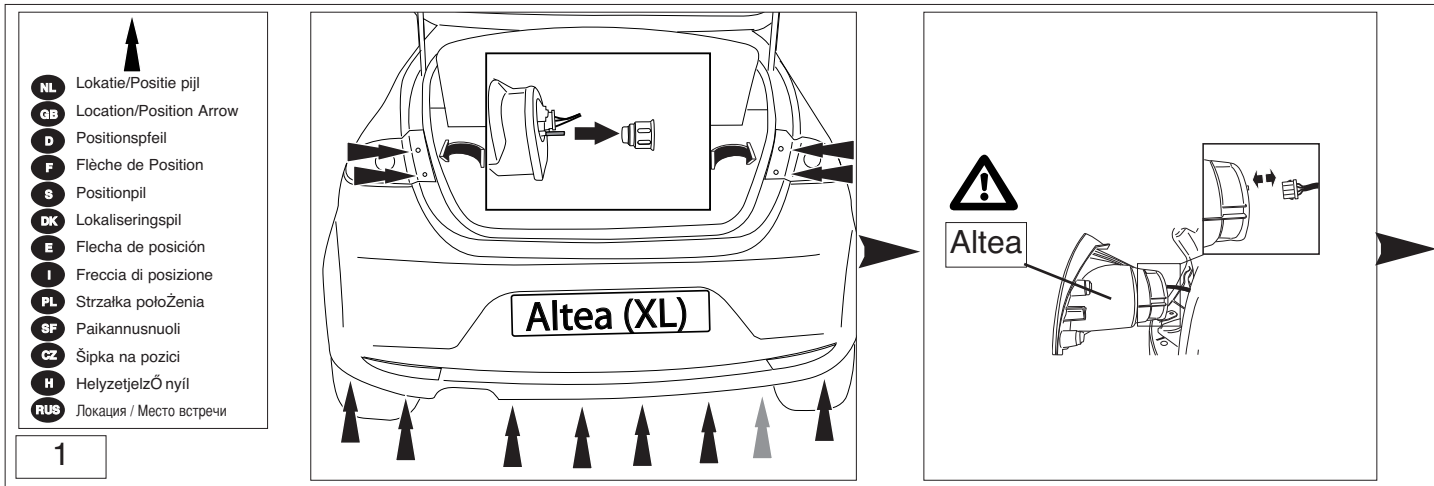

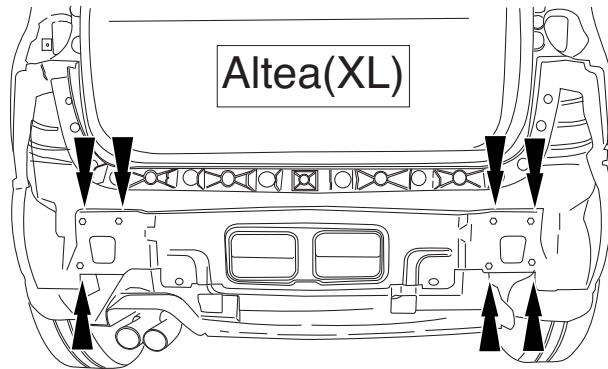
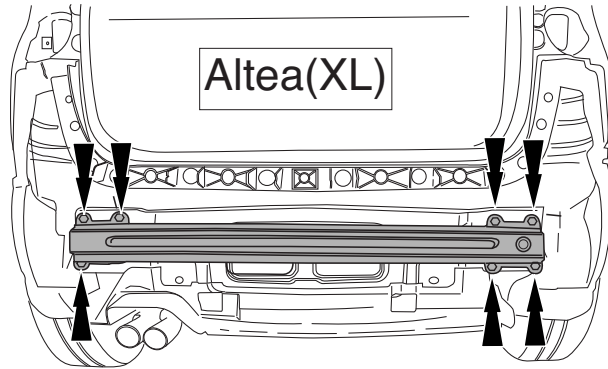

2b

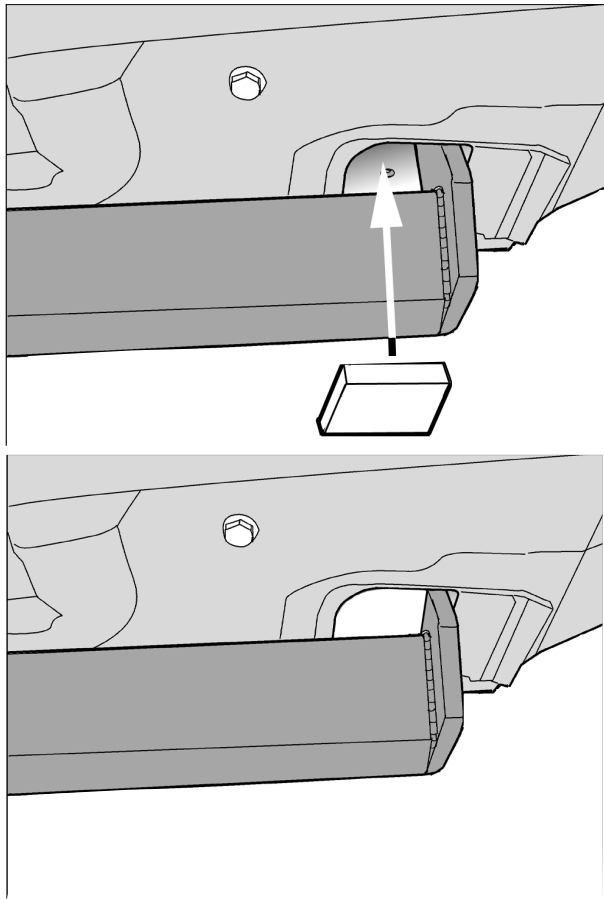
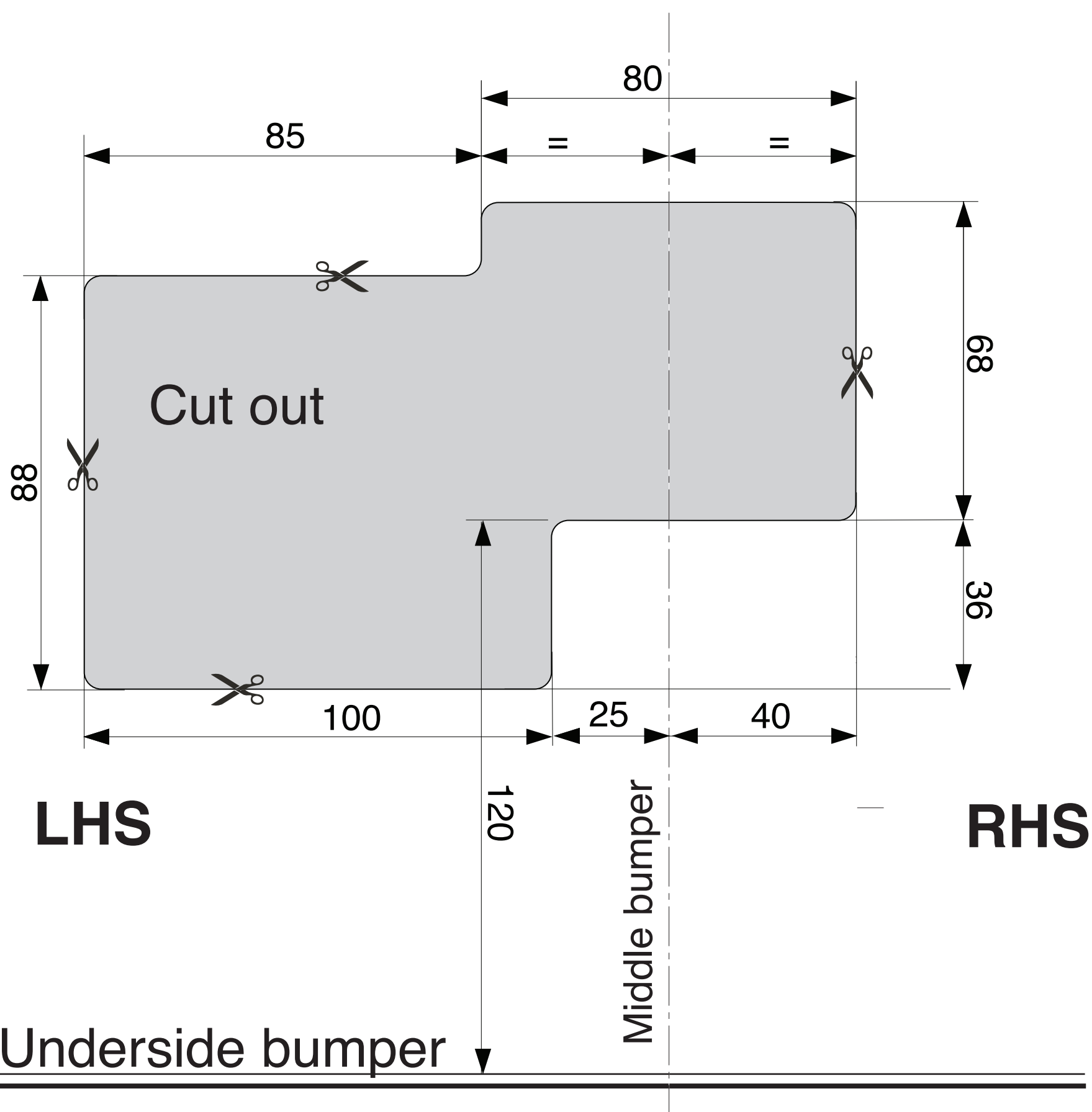
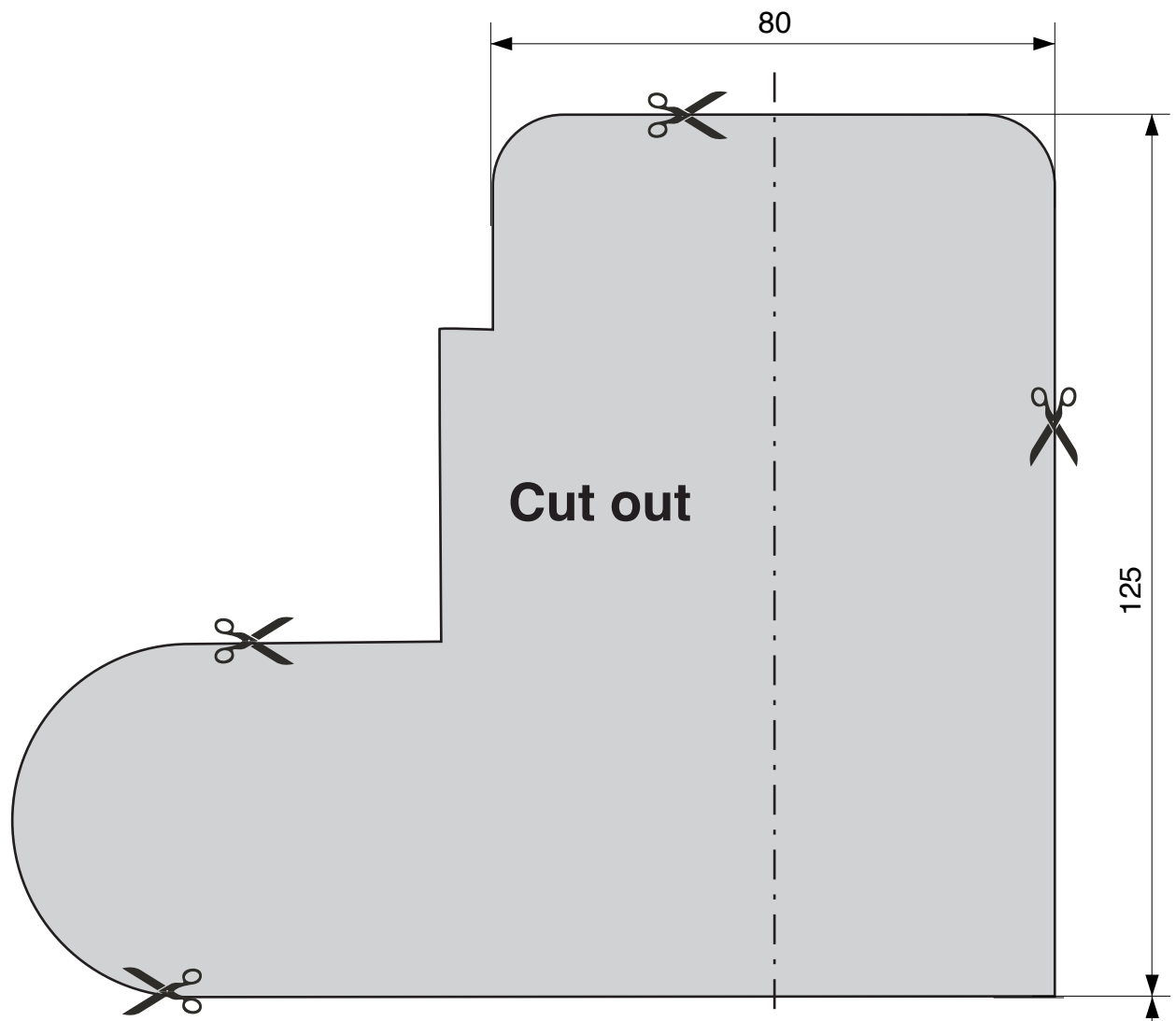

Fig.3

Template 5192 Only for **Altea**
Place on outside bumper



Template 5192 only for **Altea XL**
Place on outside bumper.



Middle bumper

LHS

RHS

125

170

Baseline

