

Fitting instructions

Make: Subaru

Forester MPV; 1997 ->

Type: 4023

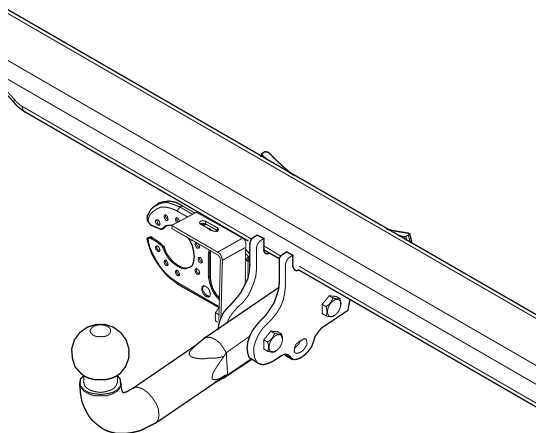

- NL Montagehandleiding
- GB Fitting instructions
- D Montageanleitung
- F Instructions de montage
- S Monteringsanvisningar
- DK Montagevejledning
- E Instrucciones de montaje
- I Istruzioni per il montaggio
- PL Instrukcja montażu
- SF Asennusohjeet
- CZ Pokyny k montáži
- H Szerelési útmutató
- RUS Руководство для монтажа

BRiNK®

Your perfect fit
brink.eu

Couplingsclass: A50-X



94/20/EC

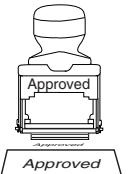

e11 00-4028



0km



+

1000km



Max. mass trailer : 2135 kg

Max. vertical load : 85 kg



D-Value: 10,0 kN



8.8

8

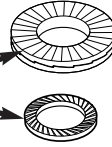

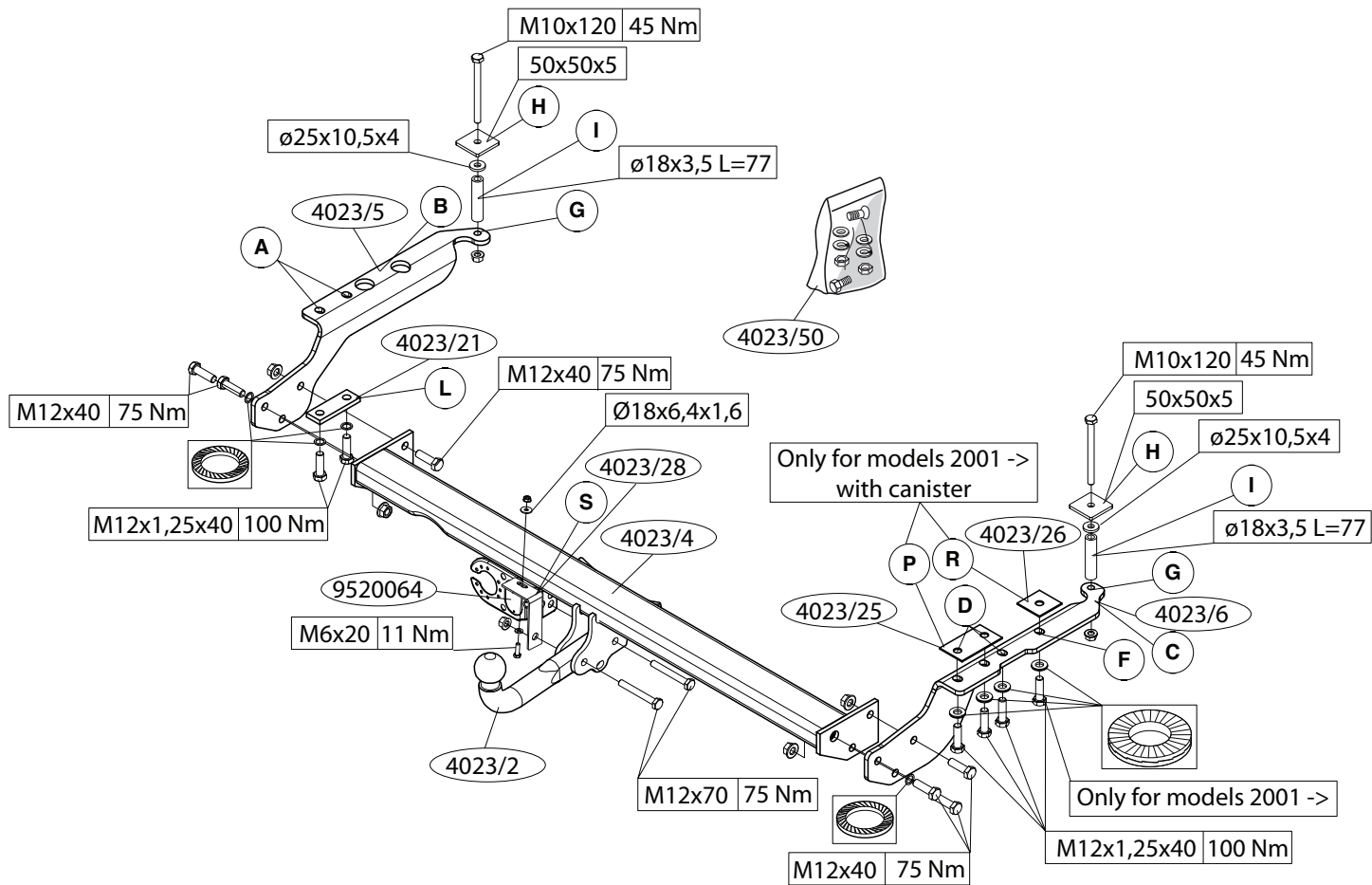
1. Maak de bodenvloer vrij. Demonteer de sleepogen. Verwijder de bumperbevestigingsstrip t.p.v. het midden van de bumper. De sleepogen en de bevestigingsstrip worden niet herplaatst. De laatste uitlaatbeugel is nu los van het chassis. De bouten welke met de punten A en D van de trekhaak overeenkomen t.p.v. de onderzijde van het chassis worden niet hergebruikt.
2. Center via de gaten G door de bitumen in de kofferruimte. Verwijder aan de bovenzijde t.p.v. de aanligvlakken van de contra's H de bitumen. Plaats de bouten M10x120 inclusief vulringen (ø25x10,5x4) en de contra's H vanuit de kofferruimte in de vrijgekomen gaten.
3. Schuif links een afstandsbus aan de onderzijde over het draadeind en bevestig de zijplaat B t.p.v. de punten A d.m.v. twee bouten M12x1,25x40 inclusief de uitlaatbeugel, vulplaat L handvast. **Voor de modellen tot 2001 geldt:** schuif rechts een afstandsbus aan de onderzijde over het draadeind en plaats de zijplaat C t.p.v. de punten D d.m.v. drie bouten M12x1,25x40 handvast. **Voor de modellen vanaf 2001 geldt:** schuif rechts een afstandsbus aan de onderzijde over het draadeind en indien een canister gemonteerd is, plaats dan de vulplaten P en R inclusief de originele steunen van het canister tussen de bevestigingsplaat C en het chassis. Zet deze vast t.p.v. de punten D en F d.m.v. vier bouten M12x1,25x40 handvast.
4. Plaats t.p.v. de gaten G twee moeren M10. Plaats de trekhaak overeenkomstig de schets tussen de gemonteerde zijplaten B en C en bevestig deze d.m.v. zes bouten M12x40 en moeren. De kogelstang, bumpers-teun S en de stekkerplaat worden d.m.v. twee bouten M12x70 moeren overeenkomstig de schets aan de trekhaak gemonteerd. Bevestig de bumper in het midden overeenkomstig figuur 1 aan het bumperbevestigings steun. Draai alle bouten moeren overeenkomstig de tabel vast. Herplaats het onder punt één verwijderde.

Voor de montage en demontage van het afneembaar kogeldeel dient men de bijgesloten handleiding te raadplegen.

BELANGRIJK:

- * Voor eventueel noodzakelijke aanpassing(en) "van het voertuig" dient men de dealer te raadplegen.
- * Indien op de bevestigingspunten een bitumen of anti-dreunlaag aanwezig is, dient deze verwijderd te worden.
- * Voor de max. toegestane massa, welke uw auto mag trekken, dient u uw dealer te raadplegen.
- * **Bij het boren dient men er zorg voor te dragen, dat electriciteits-, rem- en brandstofleidingen niet worden geraakt.**
- * Verwijder "indien aanwezig" de plastic dopjes uit de puntlasmoeren.
- * Deze handleiding dient na montage bij de voertuigpapieren gevoegd te worden.

1. Clear the floor. Take off the towing eyes. Remove the bumper fitting strip from the centre of the bumper. The towing eyes and fitting strip will not be replaced. The rearmost exhaust support bracket is now free of the chassis. The bolts on the underside of the chassis that match points A and D on the towbar will not be replaced.
2. Centre via holes G through the bitumen in the luggage space. Remove the bitumen on the top at the contact areas for the backplates H. Fit the M10x120 bolts with spacer washers (25 mm dia.x10.5x4) and backplates H from the luggage space in the holes just freed.
3. At the left underside, slide a distance piece over the threaded end and fix side plate B at points A with two M12 x 1.25 x 40 bolts together with the exhaust bracket, filler plate L, plain and spring washers. Tighten up finger-tight. **For models till 2001 :** at the right underside, slide a distance piece over the threaded end and fit side plate C at points D with three M12 x 1.25 x 40 bolts. Tighten up finger-tight. **For models from 2001**

and later: at the right underside, slide a distance piece over the threaded end and if a cannister is fitted, place spacer plates P and R, along with the cannisters original supports, between mounting plate C and the chassis. Attach these at points D and F using four M12x1.25x40 bolts. Tighten up finger-tight.

4. Fit two M10 nuts in holes G. As shown in the sketch, position the towbar between the side plates B and C and fix with six M12 x 40 bolts and nuts. The ball hitch, bumper fitting bracket S and socket plate are fitted to the towbar as shown in the sketch using two M12x70 bolts and nuts. Fit the bumper in the middle on the bumper bracket in accordance with fig 1. Tighten all nuts and bolts to the torque stated in the Table. Replace the parts removed in Point 1.

For fixing and removal of the detachable ball, refer to the enclosed fitting instructions.

NOTE:

* **Should this installation process entail the cutting of the bumper – conformation MUST be obtained by the installation engineer of the customer’s acceptance prior to completion. Brink International do not accept responsibility for any matters arising as a result of this miscommunication.**

- * The dealer should be consulted for possible necessary adjustment(s) "of the vehicle".
- * Remove the insulating material from the contact area of the fitting points.
- * Consult your dealer for the maximum tolerated pull weight and ball hitch pressure of your vehicle.
- * **Do not drill through electrical-, brake- or fuellines.**
- * Remove (if present) the plastic caps from the spot welding nuts.
- * This fitting instruction has to be enclosed in the vehicle documents after fitting the towbar.



MONTAGEANLEITUNG:

1. Die Bodenplatte freimachen. Die Abschleppösen abmontieren. Den Stoßstangenbefestigungsstreifen an der Mitte der Stoßstange entfernen. Die Abschleppösen und der Befestigungsstreifen werden nicht mehr benötigt. Der letzte Auspuffbügel ist nun vom Fahrgestell gelöst. Die Schrauben, die mit den Punkten A und D korrespondieren, an der Unterseite des Fahrgestells werden nicht mehr benutzt.
2. Die Löcher G mit Hilfe eines Körners über das Bitumen im Kofferraum durchstechen. An der Oberseite bei den Berührungsflächen der Gegenplatten H das Bitumen entfernen. Die M10x120-Schrauben einschließlich Füllringen ($\phi 25 \times 10,5 \times 4$) und die Gegenplatten H vom Kofferraum aus in die geöffneten Löcher plazieren.
3. Links an der Unterseite eine Distanzhülse über das Gewinde schieben und die Seitenplatte B bei den Punkten A mit Hilfe von zwei M12x1.25x40-Schrauben einschließlich Auspuffbügel, Füllplatte L, Unterlegscheibe und Federringen halbfest befestigen. **Für alle Typen bis 2001 gilt.** Rechts an der Unterseite eine Distanzhülse über das Gewinde schieben und die Seitenplatte C bei den Punkten D mit Hilfe von drei M12x1.25x40-Schrauben halbfest befestigen. **Für alle Typen ab 2001 gilt:** Rechts an der Unterseite eine Distanzhülse über das Gewinde schieben und bei einem montierten Kanisters die Füllplatten P und R einschließlich der Originalhalterungen des Kanisters zwischen der Befestigungsplatte C und dem Fahrgestell anlegen und bei den Punkten D und E mit vier M12x1.25x40-Schrauben halbfest befestigen.
4. Bei den Löchern G zwei M10-Muttern anbringen. Gemäß der Skizze die Anhängervorrichtung zwischen den montierten Seitenplatten B und C anbringen und mit Hilfe von sechs M12x40-Schrauben und Muttern befestigen. Die Kugelstange, der Stoßstangenbefestigungsbügel S und die Steckerplatte werden mit Hilfe zwei M12x70-Schrauben und Muttern gemäß der Skizze an die Anhängervorrichtung montiert. Der Stoßstange gemäß abbildung 1 in der mitte an der Stoßstangenbefestigungsbügel

montieren. Alle Schrauben und Muttern gemäß den Angaben in der Tabelle festdrehen. Das unter Abschnitt 1 Entfernte wieder anbringen.

Für die Montage und Demontage der abnehmbaren Kugel ist die Gebrauchsanweisung zu Rate zu ziehen.

CH. Achtung !

Darf nur mit langem, hinterem Kontrollschild montiert werden.

HINWEISE:

- * Für (eine) eventuell erforderliche Anpassung(en) "des Fahrzeugs" ist der Händler zu Rate zu ziehen.
- * Im Bereich der Anlageflächen muß Unterbodenschutz, Hohlraumkonservierung (Wachs) und Antidröhnmaterial entfernt werden.
- * **Vor dem Bohren prüfen, daß keine, dort eventuell vorhandene Leitungen beschädigt werden können.**
- * Alle Bohrspäne entfernen und gebohrte Löcher gegen Korrosion schützen.
- * Entfernen Sie "falls vorhanden", die Plastikkappen von den Punktschweißmuttern.
- * Für das höchstzulässige Zuggewicht und der erlaubte Kugeldruck Ihres Fahrzeugs ist IhrHändler zu befragen.
- * Die Quetschmuttern müssen nach einem späteren lösen der Muttern gegen neue ausgetauscht werden, da ansonsten die Sicherungswirkung nicht mehr garantiert ist!

F

INSTRUCTIONS DE MONTAGE :

1. Libérer le plancher du fond. Démonter les anneaux de remorquage. Enlever la bande de fixation du pare-chocs au milieu du pare-chocs. Les anneaux de remorquage et la bande de fixation ne seront pas remis en place. La dernier collier du tuyau d'échappement est à présent détaché du châssis. Les boulons qui correspondent aux points A et D de l'attache-remorque, sous le châssis, ne seront pas réutilisés.

2. Amorcer au poinçon les trous G à travers la couche de bitume dans le coffre. Retirer le bitume situé sur le dessus à l'emplacement des surfaces de contact des contre-pièces H. Positionner depuis le coffre les boulons M10x120 avec les rondelles de calage ($\phi 25 \times 10,5 \times 4$) incluses, ainsi que les contre-pièces H dans les trous libérés.

3. Faire glisser à gauche une entretoise, à la partie inférieure, par-dessus l'embout fileté et, fixer sans serrer, la plaque latérale B à l'emplacement des points A à l'aide de deux boulons M12x1,25x40, y compris le collier de l'échappement, la plaque de calage L, les rondelles de blocage et les rondelles grower. **Pour les modèles construits jusqu'en 2001** : Faire glisser à droite une entretoise, à la partie inférieure, par-dessus l'embout fileté et, positionner la plaque latérale C à l'emplacement des points D à l'aide de trois boulons M12x1,25x40, sans serrer. **Modèles construits à partir de 2001** : Faire glisser à droite une entretoise, à la partie inférieure, par-dessus l'embout fileté et, s'il y a un jerrycan, positionner les plaquettes de calage P et R ainsi que les supports du jerrycan d'origine entre la plaque de fixation (C) et le châssis. Les fixer à l'emplacement des points D et F à l'aide de 4 boulons M12x1,25 x40.

4. A l'emplacement des trous G, monter deux écrous M10. Positionner l'attache-remorque, conformément au croquis, entre les plaques latérales B et C qui ont été montées, et la fixer à l'aide de six boulons M12x40 et les écrous. La rotule, le support de pare-choc S et le support de prise sont montés ensemble sur l'attelage comme indiqué sur le schéma, en utilisant 2 vis HM12x70 et écrous. Monter le milieu du pare-choc sur le support selon fig.1. Serrer tous les boulons et écrous conformément au tableau. Remettre en place les pièces déposées au point 1.

Pour le montage et le démontage de la rotule amovible, veuillez consulter la notice jointe.

CH. Attention!:

Montage avec plaque d'immatriculation arrière longue seulement.

REMARQUE:

- * Pour une/des adaptations indispensables sur le véhicule, veuillez consulter le concessionnaire.
- * Enlever la couche de bitume ou d'anti-tremblement qui recouvre éventuellement les points de fixation.
- * Pour connaître le poids de traction maximum et le poids en flèche sur la rotule autorisée du véhicule, veuillez consulter votre concessionnaire.
- * **Veiller en perçant à ne pas endommager les conduites de électrique, de frein et de carburant.**
- * Retirer "si présents" les embouts en plastique des écrous de soudure par point.
- * Cette notice de montage doit être conservée à bord du véhicule après

S

MONTERINGSANVISNINGAR:

1. Frigör golvplåten. Demontera bogseringsöglorna. Avlägsna monterings-skenan från mitten av kofångaren. Bogseringsöglorna och monterings-skenan förfaller. Avgasrörets bakersta bygel är nu lös från chassit. Skruvarna som korresponderar med dragkrokens punkter A och D vid chassits undersida förfaller.
2. Stansa via hålen G genom bitumlagret i bagageutrymmet. Avlägsna på ovansidan bitumlagret från kontaktytorna för motbrickorna H. Placera skruvarna M10x120, inklusive fyllnadsbrickor (ø25x10,5x4) och motbrickorna H, från bagageutrymmet i de frikomna hålen.
3. Skjut till vänster en distansbussning från undersidan över gängstaven och montera sidoplattan B vid punkterna A med två skruvar M12x1,25x40, inklusive avgasrörets bygel, fyllnadsplattan L, plan- och fjäderbrickor. Drag åt handfast. **För modeller till 2001 gäller:** Skjut till höger en distansbussning från undersidan över gängtappen och montera sidoplattan C vid punkterna D med 3 skruvar M12x1,25x40. Drag åt handfast. **För modeller från 2001 gäller:** Skjut till höger en distansbussning från undersidan över gängtappen och om ett bräns kanister är

monterat placeras du fyllnadsplattorna P och R inklusive bräns kanister originalstag mellan monteringsplattan C och chassit. Montera det hela vid punkterna D och F med fyra skruvar M12x1,25x40. Drag åt handfast.

4. Placera vid hålen G två muttrar M10. Placera dragkroken enligt skissen mellan de monterade sidoplattorna och montera den med sex skruvar M12x40 och muttrar. Kuldell, stötfångarkonsol S samt kontakthållarplåt är monterade så som visat på skissen mha. två st M12x70 bultar samt muttrar. Placera stötfångaren i mitten på stötfångarkonsolen enligt fig. 1. Momentdrag alla skruvar och muttrar enligt tabellen. Sätt tillbaka det som avlägsnades under punkt 1.

För montering och demontering av den avtagbara kulan: se bifogad anvisning.

OBS:

- * Kontakta återförsäljaren om fordonet eventuellt bör modifieras.
- * Om det finns ett bitumen- eller stötdämpande lager vid kontaktytor skall detta avlägsnas.
- * Kontakta din återförsäljare för ditt fordon's max. dragvikt och tillåtna kultryck.
- * **Vid borring skall man se till att elektrisk-, broms- och bränsleledningarna inte skadas.**
- * Avlägsna de små plastlocken - om dessa finns - från punktsvetsmuttrarna.
- * Efter att draget är monterat, placera monteringsanvisningen tillsammans bilens övriga dokument.

DK

MONTERINGSVEJLEDNING:

1. Fjern bundmåtten. Demonter slæbeøjnene. Fjern montagelisten midt på bumperen. Slæbeøjnene og montagelisten anvendes ikke mere. Nu er det yderste udstødningsophæng løsnet fra chassiset. Boltene på chassisets underside, der svarer til punkterne A og D på anhængertrækket, anvendes ikke mere.

2. Bor med en kørner hullerne G igennem bitumenlaget i bagagerummet. Fjern bitumenlaget på oversiden, hvor det kommer i berøring med spændpladerne H Anbring via bagagerummet boltene M10x120 inklusiv udfyldningsringe (ø25x10,5x4) og spændpladerne H i de frie huller.
3. Skyd i venstre side et afstandsør over gevindet på undersiden og monter sidepladen B manuelt ved punkterne A med to bolte M12x1,25x40 inklusiv udstødningsophæng, udfyldningspladen L samt plan- og fjederskiver. **For modellerne indtil 2001 gælder:** Skyd i højre side et afstandsør over gevindet på undersiden og monter sidepladen C manuelt ved punkterne D med 3 bolte M12x1,25x40. **For modellerne fra 2001 gælder:** Skyd i højre side et afstandsør over gevindet på undersiden og hvis der er monteret et kanister, anbringes fyldepladerne P og R inklusive de originale støtter til kanister mellem fastgøringspladen C og karosseriet. Sæt dem fast på punkterne D og F ved hjælp af fire bolte M12x1,25x40.
4. Anbring ved hullerne G to møtrikker M10. Anbring anhængertrækket mellem de monterede sideplader B og C ifølge tegning og monter dette med seks bolte M12x40 og møtrikker. Kuglen spændes fast sammen med kofanger monteringsbeslag S og stikdåseholder der tilpasses til anhængertræk med to M12x70 bolte og møtrik. Tilpas kofangeren i midten af kofangerbeslaget i overensstemmelse med fig 1. Spænd alle bolte og møtrikker ifølge tabellen. Monter de dele, der blev fjernet under punkt 1.

Ved montage og demontage af den løse kugle bør man følge den vedlagte vejledning.

BEMÆRK:

- * Kontakt forhandleren i forbindelse med eventuelle påkrævede ændring(er) på køretøjet.
- * Undervognsbehandlingen skal fjernes de steder hvor trækket ligger an mod bilen.
- * Kontakt Deres forhandler for oplysninger om den maksimale trækraft og det tilladte kugletryk.
- * **Vær forsigtig ikke at bore i ledninger-,bremse eller benzinslange**

* Fjern plasticpropperne "om de findes" fra de punktsvejsede møtrikker.

* **DENNE MONTERINGSVEJLEDNING SKAL MEDBRINGES VED SYN.**



INSTRUCCIONES DE MONTAJE:

1. Despejar el suelo. Desmontar los anillos de enganche. Retirar la tira de fijación del parachoques en el centro del parachoques. Los anillos de enganche y la tira de fijación no se vuelven a poner. Ahora ha quedado suelta del chasis la última abrazadera del tubo de escape. No se vuelven a utilizar los pernos correspondientes a los puntos A y D del gancho de remolque a la altura del lado inferior del chasis.
2. Centrar a través de los orificios G por el betún del maletero. Eliminar el betún en el lado superior a la altura de las superficies de contacto de la contratueras H. Colocar desde el maletero los tornillos M10x120 inclusive arandelas espaciadoras (ø25x10,5x4) y las contratueras H en los orificios ahora disponibles.
3. A la izquierda encajar en el lado inferior un tubo distanciador sobre la rosca y fijar la placa lateral B en los puntos A por medio de dos tornillos M12x1.25x40 inclusive la abrazadera del tubo de escape, la placa espaciadora L, arandelas planas y grover, sin apretar del todo. **Para los modelos hasta 2001:** A la derecha encajar en el lado inferior un tubo distanciador sobre la rosca y fijar la placa lateral C en los puntos D por medio de tres tornillos M12x1.25x40. **Para los modelos a partir de 2001:** A la derecha encajar en el lado inferior un tubo distanciador sobre la rosca y si está montado un recipiente de aireación de combustible, situar las placas espaciadoras P y R inclusive los soportes originales del recipiente de aireación de combustible entre la placa de fijación C y el chasis. Sujetarla a la altura de los puntos D y F por medio de cuatro tornillos M12x1,25x40.
4. Poner en los orificios G dos tuercas M10. Colocar el gancho de remolque de acuerdo con el croquis entre las placas laterales B y C que se acaban de montar, y fijarlo por medio de seis tornillos M12x40 y tuercas.

El gancho de la bola, el soporte de sujeción del paragolpes S y la base eléctrica se montarán al enganche tal como muestra el dibujo, utilizando dos tornillos M12x70 y tuercas. Colocar el paragolpes en el centro sobre el soporte de sujeción tal como indica la fig.1. Apretar todos los tornillos y tuercas como indicado en la tabla. Volver a poner lo retirado bajo punto uno.

Para el montaje y desmontaje de la bola extraíble es preciso consultar las instrucciones adjuntas.

N.B.:

- * Para (una) eventual(es) adaptación(es) 'del vehículo' consúltese al concesionario.
- * Si en los puntos de fijación hay una capa de betún o anti-choque hay que quitarla.
- * Consulte a su concesionario para el peso máximo de tracción y la presión de la bola admitida de su vehículo.
- * **No agujerear cable de eléctrico, tubos de freno o gasolina"**
- * Retirar, si presentes, los capuchones de plástico de las tuercas de soldadura por punto.
- * Guarde estas instrucciones junto a la documentación del vehículo después del montaje del enganche.



ISTRUZIONI PER IL MONTAGGIO

1. Liberare il fondo. Smontare gli occhioni di traino. Togliere la striscia di fissaggio del paraurti al centro del paraurti. Gli occhioni di traino e la striscia di fissaggio non vengono più rimontati. L'ultima staffa del tubo di scappamento adesso dovrebbe essere staccata. I bulloni che corrispondono ai punti A e D del gancio di traino all'altezza del sotto del telaio non vengono riutilizzati.
2. Centrare il gancio con i fori G attraverso i tappi nel bagagliaio. Rimuovere i tappi dal lato superiore, a livello dei riscontri dei controdadi H. Inserire i bulloni M10x120, con gli spessori ($\varnothing 25 \times 10,5 \times 4$) ed i contro-

dadi H, nei fori liberati, dal lato del bagagliaio.

3. A sinistra inserire un distanziatore nella parte di sotto sopra l'estremità filettata e fissare la piastra laterale B all'altezza dei punti A con due bulloni M12x1.25x40 con la staffa del tubo di scappamento, la piastra di riempimento L, le rondelle e le riparelle. **Per i modelli fino al 2001 vale quanto segue:** A destra inserire un distanziatore nella parte di sotto sopra l'estremità filettata e fissare la piastra laterale C all'altezza dei punti D con 3 bulloni M12x1.25x40. **Per i modelli a partire dal 2001 vale quanto segue:** A destra inserire un distanziatore nella parte di sotto sopra l'estremità filettata e se è presente un canestro del combustibile, posizionare le piastre di riempimento P ed R ed i sostegni originali del canestro del combustibile tra la piastra di fissaggio C ed il telaio. Fissare la piastra mediante quattro bulloni M12x1.25x40 a livello dei punti D e F.
4. All'altezza dei fori G collocare due dadi M10. Collocare il gancio di traino come indicato nello schema fra le piastre laterali B e C e fissarlo con sei bulloni M12x40 e dadi. Il gancio a sfera, il supporto fissaggio paraurti S e il porta presa sono fissati all'organo di traino, come indicato nello schema, per mezzo di due viti M12x70 e i dadi. Fissare il paraurti nel mezzo del supporto paraurti come indicato in fig. 1. Avvitare tutti i bulloni come indicato nella tabella. Rimontare quanto era stato tolto al punto 1.

Per le operazioni di manovra del dispositivo estraibile si consultare il Istruzioni

N.B.:

- * Per eventuali necessari adattamenti "del veicolo" si consiglia di consultare il fornitore.
- * Rimuovere lo strato di materiale isolante dai punti d'attacco.
- * Per il peso complessivo trainabile della Vostra vettura, consultate il Vostro rivenditore autorizzato.
- * **Praticando i fori, prestare attenzione a non danneggiare i cavi elettrici, i cavi del freno e i condotti del carburante.**

- * Rimuovere, se presenti, i coperchietti in plastica dai dadi di saldatura per punto.
- * Questa istruzione di montaggio deve essere allegata ai documenti del veicolo dopo l'installazione del gancio.

PL

INSTRUKCJA MONTAŻU

1. Oczyszczyć podłogę. Zdemontować pierścienie holownicze. Usunąć pas montażowy zderzaka w środkowej części zderzaka. Pierścienie holownicze i pas montażowy nie będą ponownie używane. Ostatni wspornik rury wydechowej nie jest teraz przymocowany do ramy podwozia. Śruby odpowiadające punktom A i D haka holowniczego od spodu podwozia nie będą ponownie używane.
2. Wyosiować otwory G poprzez bitum w bagażniku. Usunąć bitum od góry w miejscu zawieszenia płyt zabezpieczających H . Umieścić śruby M10x120 wraz z pierścieniami wypełniającymi (ø25x10,5x4) i przeciwnakrętkami H w powstałych otworach od strony bagażnika.
3. Wsunąć po lewej stronie od spodu tulejkę odległościową na gwintowaną końcówkę i lekko przymocować płytę boczną B w punktach A przy pomocy dwóch śrub M12x1.25x40 wraz z wspornikiem rury wydechowej, płytą wypełniającą L, pierścieniami uszczelniającymi i sprężystymi. **Dla modeli do roku 2001 bez filtra paliwowego obowiązuje:** po prawej stronie od spodu wsunąć tulejkę odległościową poprzez gwintowaną końcówkę i umieścić płytę boczną C w punktach D przy pomocy trzech śrub M12x1.25x40. **Dla modeli od roku 2001 obowiązuje :** po prawej stronie od spodu wsunąć tulejkę odległościową poprzez gwintowaną końcówkę i jeżeli pochłaniacza paliwowy jest zamontowany, umieścić płyty wypełniające P i R wraz z oryginalnymi wspornikami pochłaniacza pomiędzy płytą montażową C a ramą podwozia. Umocować je w punktach D i F przy pomocy czterech śrub M12x1,25x40.
4. Umieścić w miejscu otworów G dwie nakrętki M10. Umieścić hak holowniczy zgodnie ze schematem pomiędzy zamontowanymi płytami bocznymi B i C i umocować go sześć śrubami M12x40 i nakrętkami.

Wzdłużnik kuli, podporę zderzaka S i gniazdo wtykowe zamocować tak jak pokazano na schemacie przy pomocy dwóch śrub M12x70 i nakrętkami samozabezpieczającymi się. Umieścić zderzak na środku podpory zderzaka zgodnie z rys. 1. Dokręcić wszystkie śruby i nakrętki zgodnie z tabelą. Ponownie umieścić to co zostało usunięte w punkcie 1.

W przypadku montażu i demontażu kuli automatycznej należy skorzystać z dodatkowej instrukcji systemu Brinkmatic.

Wskazówki:

- Po przejechaniu 1000 km dokręcić wszystkie elementy skręcane.
- **Podczas ewentualnych odwrotów upewnić sięczy w pobliżu nie znajdują się przewody instalacji elektrycznej, przewody hydrauliczne lub przewody paliwowe.**
- Wszystkie ubytki powłoki lakierniczej zabezpieczyć przed korozją.
- Należy wyjąć ewentualne plastikowe zaślepki w punktach przyspawanych nakrętek.
- Stosować nakrętki oraz śruby gatunkowe dostarczone w komplecie.
- Utrzymywać kulę w czystości, oraz pamiętać o regularnym jej smarowaniu.
- Hak holowniczy zarejestrować w stacji diagnostycznej.

Zastosowanie się do powyższych wskazań gwarantuje Państwu bezpieczeństwo, niezawodność i sprawność naszego wyrobu przez cały okres jego użytkowania.

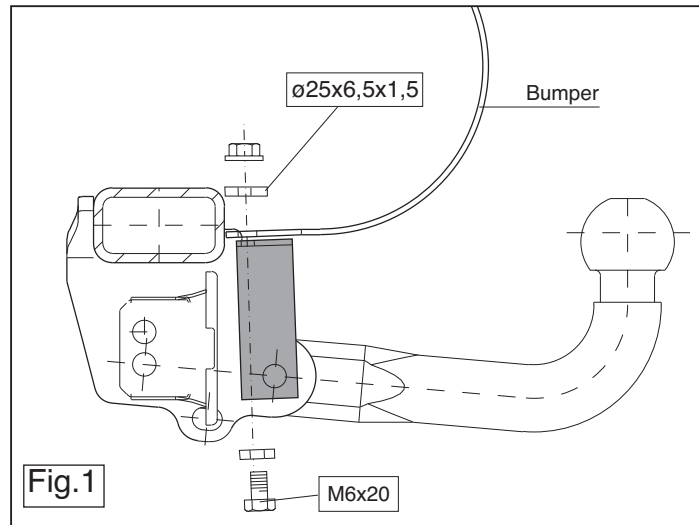

Dispositivo di traino tipo: 4023
Per autoveicoli: Subaru Forester MPV;1997->
Tipo funzionale:

Classe e tipo di attacco: A50-X
Omologazione: e11 00-4028
Valore D: 10,0 kN
Carico Verticale max. S: 85 kg
Larghezza rimorchiabile per Caravan e T.A.T.S.: 2,45m vedere CARTA di CIRCOLAZIONE VEICOLO (motrice) + 70 cm = ..arrotondare ai 5 cm superiore (vedi D.M.28/05/85)
Massa rimorchiabile: vedi carta di circolazione dell' autoveicolo

Per verificare l' idoneità del dispositivo di traino omologato a norma CEE 94/20, all' installazione sulla vettura su cui si intende procedere al montaggio, compilare la seguente formula (se necessario declassare la massa rimorchiabile):

$$D = \frac{T \times C}{T + C} \times 0,00981 \leq 10,0 \text{ kN}$$

dove: T= Massa Complessiva Max. della motrice (in kg)
C= Massa Rimorchiabile Max. della motrice (in kg)

DA COMPILARE PER IL COLLAUDO

DICHIARAZIONE DI CORRETTO MONTAGGIO: la sottoscritta Ditta dichiara di aver montato in maniera corretta ed in conformità alle prescrizioni sia del costruttore del veicolo che del costruttore del dispositivo stesso il seguente dispositivo di attacco meccanico:

tipo:.....
Il dispositivo di attacco sopra indicato è stato installato su autoveicolo
modello:.....
targa:.....
Data:.....

TIMBRO e FIRMA

Si dichiara inoltre di aver informato l'utente del veicolo sull'USO e MANUTENZIONE del dispositivo stesso.



