Fitting instructions

Make : Renault

Clio II; 03/1998->

Type : 2555



- NL Montagehandleiding
- GB Fitting instructions
- D Montageanleitung
- F Instructions de montage
- S Monteringsanvisningar
- DK Montagevejledning
- E Instrucciones de montaje
- I Istruzioni per il montaggio
- PL Instrukcja montażu
- SF Asennusohjeet
- CZ Pokyny k montáži
- H Szerelési útmutató
- RUS Руководство для монтажа

BRiNK[®]

Your perfect fit
brink.eu

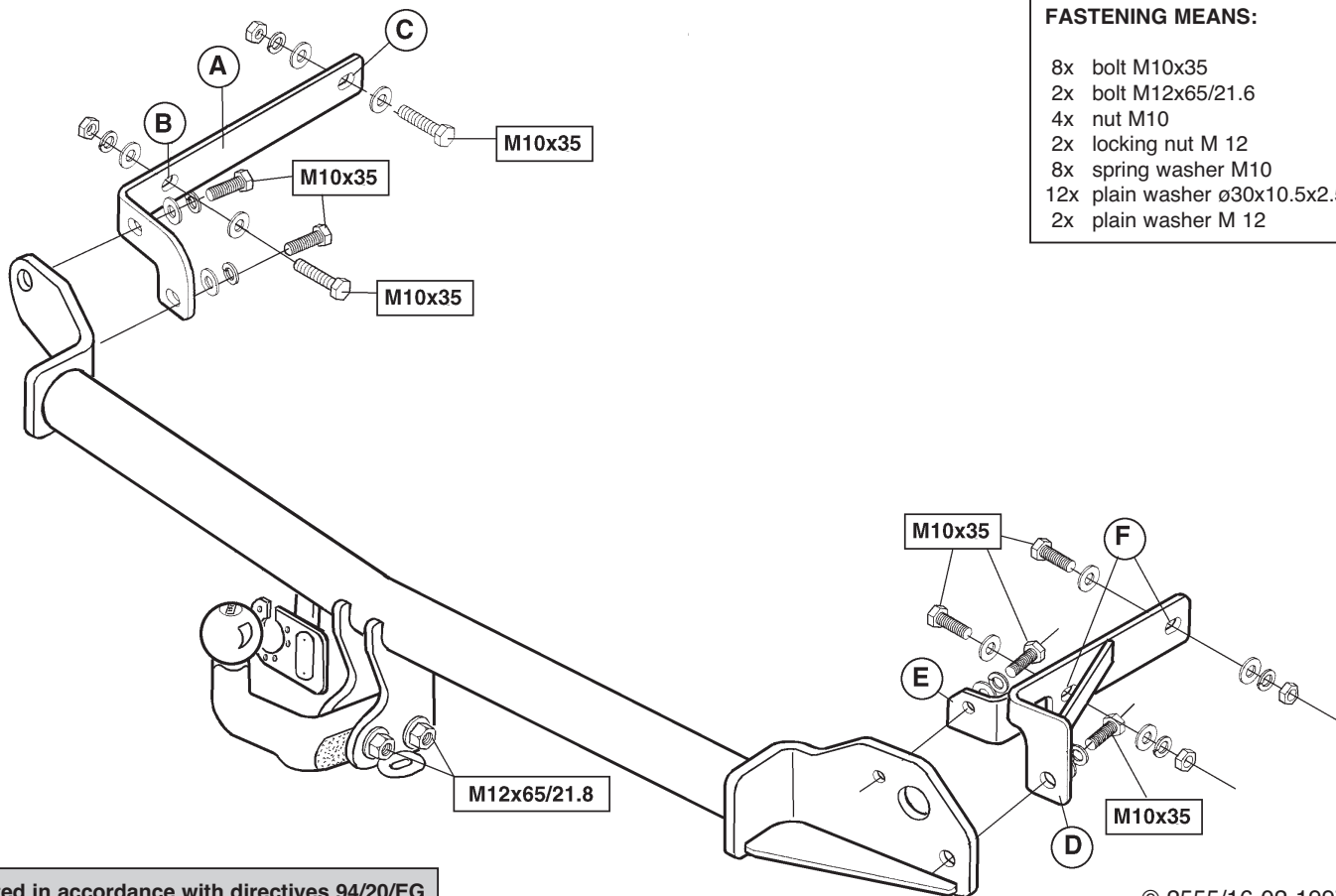

- FASTENING MEANS:**
- 8x bolt M10x35
 - 2x bolt M12x65/21.6
 - 4x nut M10
 - 2x locking nut M 12
 - 8x spring washer M10
 - 12x plain washer ø30x10.5x2.5
 - 2x plain washer M 12

Tested in accordance with directives 94/20/EG

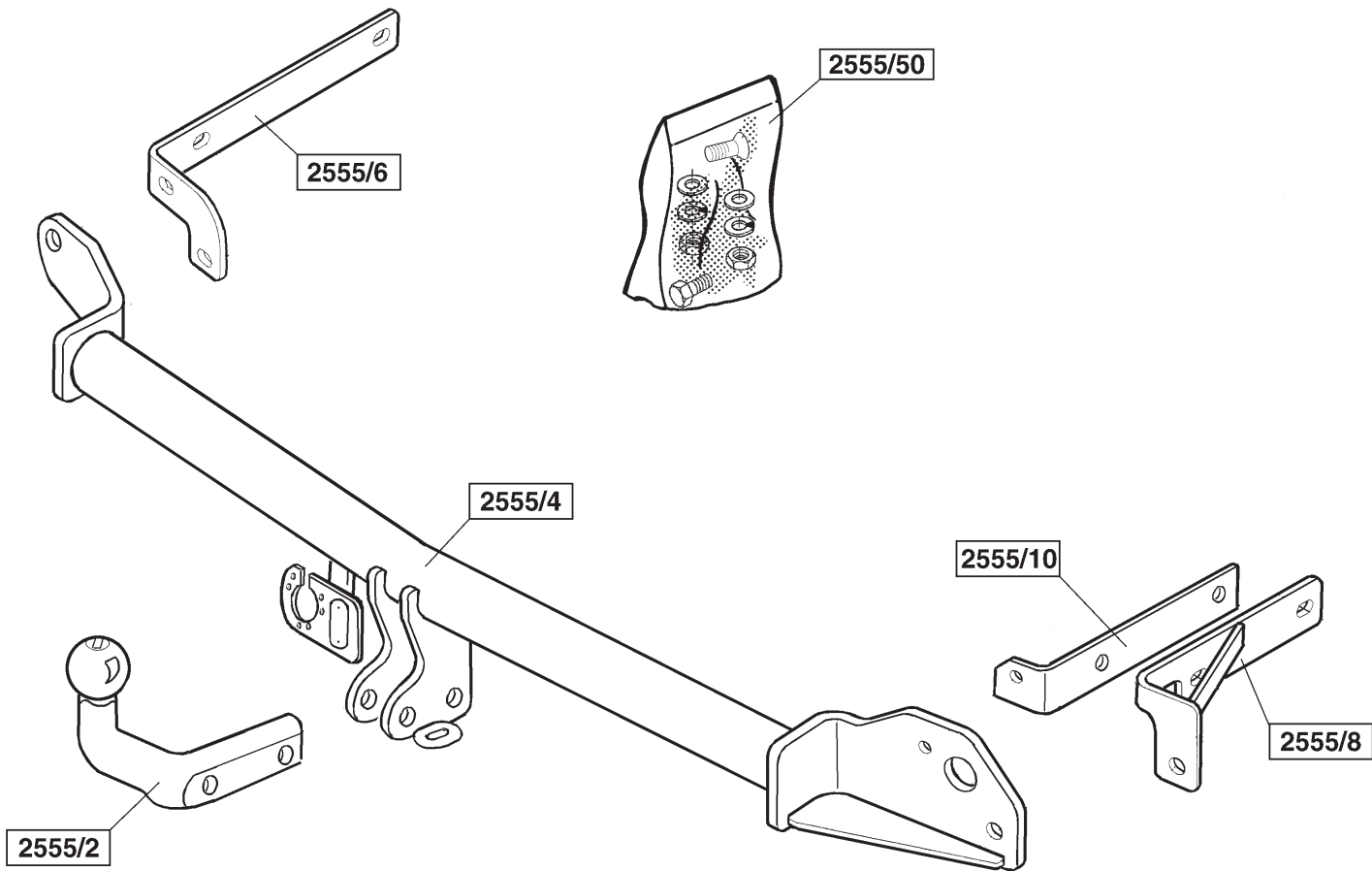



Koppelingsklasse : A 50-X
Nr. typegoedkeuring : e11 00-0728
D- Waarde : 6,2 kN
Max. massa aanhangwagen : 1200 kg
Max. verticale last : 75 kg

MONTAGEHANDLEIDING:

1. Plaats steun A aan de binnenzijde van het linker- chassis en bevestig deze t.p.v. punt B d.m.v. één bout M10x35 inclusief dubbele sluitringen, veerringen en moeren handvast. Bevestig t.p.v. punt C één bout M10x35 inclusief dubbele sluitringen, veerringen en moeren handvast.
2. Plaats de steunen D en E respectievelijk aan de buiten- en binnenzijde van het rechter chassis. Bevestig t.p.v. de punten F twee bouten M10x35 inclusief sluitringen, veerringen en moeren handvast.
3. Plaats de trekhaak en bevestig deze "overeenkomstig schets" aan de steunen A, D, en E d.m.v. vier bouten M10x35 inclusief sluit-, veerringen en moeren.
4. De kogelstang wordt d.m.v. twee bouten M12x65 inclusief sluitringen en zelfborgende moeren aan de trekhaak gemonteerd. Draai eerst de bouten t.p.v. de punten D en E en vervolgens de overige bouten overeenkomstig de tabel vast.

BELANGRIJK:

- * Indien op de bevestigingspunten een bitumen of anti-dreunlaag aanwezig is, dient deze verwijderd te worden.
- * Vergeet de veer- en sluitringen niet.
- * Kwaliteit bouten 8.8 ; moeren 8, of indien anders vermeld in montagehandleiding 10.9 / 10.
- * Voor het max. trekgewicht en de max. toegestane kogeldruk van uw voertuig, dient u uw dealer te raadplegen.
- * Het is aan te bevelen om na ca. 1000 km (gebruik) de boutverbindingen volgens tabel na te trekken of te controleren.
- * Bij het boren dient men er zorg voor te dragen, dat rem- en brandstofleidingen niet worden geraakt.
- * Verwijder "indien aanwezig" de plastic dopjes uit de puntlasmoeren.

Aanhaalmomenten voor bouten en moeren (8.8):

M10	46 Nm
M12	71 Nm (met zelf borgende moer)



Couplings class	: A 50-X
Approval number	: e11 00-0728
D- Value	: 6,2 kN
Max. trailers dimensions	: 1200 kg
Max. vertical load	: 75 kg

FITTING INSTRUCTIONS:

1. Position support A on the inside of the left chassis and fix at point B with one M10 x 35 bolts with double washers, spring washers and nut, tighten finger-tight. Fit one M10 x 35 bolt with double washer, spring washers and nuts, tighten finger-tight.
2. Position the supports D and E on the outside and inside, respectively, of the right chassis. Fit two M10 x 35 bolts with washers, spring washers and nuts at points F. Tighten finger-tight.
3. Position the towbar and fix to supports A, D and E as shown in the sketch, using four M10 x 35 bolts with washers, spring washers and nuts.
4. The ball hitch is fitted to the towbar with two M12 x 65 bolts with washers and self-locking nuts. First tighten the bolts at points D and E and then do the same for the other bolts as shown in the table.

NOTE:

- * Remove the insulating material from the contact area of the fitting points.
- * All bolts are quality 8.8 - nuts 8. or when mentioned in fitting instructions 10.9 / 10.
- * Don't forget the spring- and plain washers.
- * Consult your dealer for the maximum tolerated pull weight and ball hitch pressure of your vehicle.
- * It is recommendable to retighten all fixing bolts and nuts after the towbar has been in use for some 1000 km/600 miles.
- * Do not drill through brake-or fuellines.
- * Remove (if present) the plastic caps from the spot welding nuts.

Torque settings for nuts and bolts (8.8):

M10	46 Nm
M12	71 Nm (with self locking bolts)



Kupplungsklasse	: A 50-X
Genehmigungsnr.	: e11 00-0728
D-Wert	: 6,2 kN
Max. Masse Anhänger	: 1200 kg
Stützlast	: 75 kg

MONTAGEANLEITUNG:

1. Die Halterung A an die Innenseite des linken Fahrgestells anlegen und bei Punkt B mit Hilfe einer M10x35-Schraube einschließlich doppelter Unterlegscheiben, Federringen und Muttern halbfest befestigen. Bei Punkt C eine M10x35-Schraube einschließlich doppelter Unterlegscheiben, Federringen und Muttern halbfest befestigen.
2. Die Halterungen D und F jeweils an die Außen- und Innenseite des rechten Fahrgestells anlegen. Bei den Punkten F zwei M10x35-Schrauben einschließlich Unterlegscheiben, Federringen und Muttern halbfest befestigen.
3. Die Kupplungskugel mit Halterung anlegen und "gemäß der Skizze" mit Hilfe von vier M10x35-Schrauben einschließlich Unterlegscheiben, Federringen und Muttern an den Halterungen A, D und E befestigen.
4. Die Kugelstange wird mit Hilfe von zwei M12x65-Schrauben einschließlich Unterlegscheiben und selbstsichernder Muttern an die Kupplungskugel mit Halterung montiert. Zuerst die Schrauben bei den Punkten D und E und anschließend die übrigen Schrauben gemäß den Angaben in der Tabelle festdrehen.

HINWEISE:

- * Im Bereich der Anlageflächen muß Unterbodenschutz, Holraumkonservierung (Wachs) und Antidröhnmaterial entfernt werden.
- * Vor dem Bohren prüfen, daß keine, dort eventuell vorhandene Leitungen beschädigt werden können.
- * Alle Bohrspäne entfernen und gebohrte Löcher gegen Korrosion schützen.
- * Nur mitgelieferte Schrauben, Federringe und Muttern der vorgeschriebenen Güteklassen verwenden.
- * Alle Befestigungsschrauben nach ca. 1000 km Anhängerbetrieb nachziehen.
- * Die Kupplungskugel ist sauber zu halten und zu fetten.
- * Entfernen Sie "falls vorhanden", die Plastikkappen von den Punktschweißmuttern.
- * Für das höchstzulässige Zuggewicht und den erlaubten Kugeldruck Ihres Fahrzeugs ist Ihr Kfz-Händler zu befragen.

Anzuzdrehmomente für Verschraubungen (8.8):

M10	46 Nm
M12	71 Nm (mit selbstsichernder Mutter)



Catégorie de couple	: A 50-X
No. d'homologation	: e11 00-0728
Valeur D	: 6,2 kN
Masse max. de la remorque	: 1200 kg
Charge verticale max.	: 75 kg

INSTRUCTIONS DE MONTAGE :

1. Positionner le support A à l'intérieur du châssis gauche et le fixer à l'emplacement du point B à l'aide d'un boulon M10x35, y compris les rondelles de blocage doubles, les rondelles grower et les écrous, sans serrer.
2. Positionner les supports D et E respectivement à l'extérieur et à l'intérieur du châssis droit. Monter à l'emplacement des points F deux boulons M10x35, y compris les rondelles de blocage, les rondelles grower et les écrous, sans serrer.
3. Positionner l'attache-remorque et la fixer aux supports A, D et E, conformément au croquis, à l'aide de quatre boulons M10x35, y compris les rondelles de blocage, les rondelles grower et les écrous.
4. La barre à rotule est montée sur l'attache-remorque à l'aide de deux boulons M12x65, y compris les rondelles de blocage et les écrous autofreinés. Serrer d'abord les boulons situés à l'emplacement des points D et E et ensuite les autres boulons, conformément au tableau.

REMARQUE:

- * Enlever la couche de bitume ou d'anti-tremblement qui recouvre éventuellement les points de fixation.
- * Ne pas oublier les rondelles Grower et les rondelles de blocage.
- * Qualité de boulons 8.8; écrous 8, ou si indiqué autrement dans les instructions de montage 10.9/10.
- * Pour connaître le poids de traction maximum et la pression sur la rotule autorisée du véhicule, veuillez consulter votre concessionnaire.
- * Un contrôle de la boulonnerie doit être effectué après les 1000 premiers kilomètres de remorquage.
- * Veiller en perçant à ne pas endommager les conduites de frein et de carburant.
- * Retirer "si présents" les embouts en plastique des écrous de soudure par point.

Moment de serrage des boulons et écrous (8.8):

M10	46 Nm
M12	71 Nm (avec écrou à autoverrouillage)



Koblingsklasse	: A 50-X
Godkendelsenr.	: e11 00-0728
D- værdi	: 6,2 kN
Maximassa slæpvagn	: 1200 kg
Max. vertikal last	: 75 kg

MONTERINGSANVISNING:

1. Placera stöd A på det vänstra chassits insida och fäst det på punkt B med en skruv M10x35 inklusive dubbla planbrickor, fjäderbrickor och mutter. Dra åt skruven för hand. Fäst en skruv M10x35 inklusive dubbla planbrickor, fjäderbrickor och mutter på punkt C. Dra åt skruven för hand.
2. Placera stöden D och E på det högra chassits ut-, respektive insida. Fäst två skruvar M10x35 inklusive planbrickor, fjäderbrickor och muttrar på punkterna F. Dra åt skruvarna för hand.
3. Placera dragkroken och fäst den vid stöden A, D och E (se ritningen) med fyra skruvar M10x35 inklusive planbrickor, fjäderbrickor och muttrar.
4. Kulan monteras vid dragkroken med två skruvar M12x65 inklusive planbrickor och självlåsand muttrar. Momentdrag först skruvarna på punkterna D och E och sedan de övriga skruvarna enligt tabellen.

OBS:

- * Om det finns ett bitumen- eller stötdämpande lager vid kontaktytor skall detta avlägsnas.
- * Glöm inte fjäder- och planbrickor.
- * Kvalitet skruvar 8.8; muttrar 8, eller om något annat anges i monteringsanvisningen 10.9/10.
- * Kontakta din återförsäljare för ditt fordon's max. dragvikt och tillåtna kulttryck.
- * Vi rekommenderar att se efter eller kontrollera skruvförbanden enligt tabellen efter (ett bruk av) ca 1000 km.
- * Vid borring skall man se till att broms- och brännsledningarna inte skadas.
- * Avlägsna de små plastlocken - om dessa finns - från punktsvetsmuttrarna.

Åtdragningsmoment för skruvar och muttrar (8.8):

M10	46 Nm
M12	71 Nm (med självsäkrande mutter)



Kopplingsklass	: A 50-X
Typgodkännande nr.	: e11 00-0728
D- värde	: 6,2 kN
Max. totalvægt trailer	: 1200 kg
Max. vertikale belastning	: 75 kg

MONTERINGSVEJLEDNING:

1. Anbring støtten A på indersiden af det venstre chassis og monter denne manuelt ved punktet B med én bolt M10x35 inklusiv dobbelte planskiver, fjederskiver samt møtrikker. Monter manuelt én bolt M10x35 inklusiv dobbelte planskiver, fjederskiver samt møtrikker ved punktet C.
2. Anbring støtterne D og E henholdsvis på yder- og indersiden af det højre chassis. Monter manuelt ved punkterne F to bolte M10x35 inklusiv plan- og fjederskiver samt møtrikker.
3. Anbring anhængertrækket og monter dette - ifølge tegningen - på støtterne A, D og E med fire bolte M10x35 inklusiv plan- og fjederskiver samt møtrikker.
4. Kuglestangen monteres på anhængertrækket med to bolte M12x65 inklusiv planskiver og selvslående møtrikker. Spænd først boltene ved punkterne D og E og derefter de øvrige bolte ifølge tabellen.

BEMÆRK:

- * Undervognsbehandlingen skal fjernes de steder hvor trækket ligger an mod bilen.
- * Efter montering af træk forsegles undervogns-behandlingen omkring anlægsstederne.
- * Brink træk er fremstillet i henhold til bilfabrikanternes foreskrifter.
- * Brink træk skal boltes fast, svejsning må ikke forekomme.
- * Husk fjeder- og planskiver.
- * Kontakt Deres forhandler for oplysninger om den maksimale trækraft og det tilladte kugletryk.
- * Kugelbolten er ISO Std. 1103
- * Anbefalet : Efter ca. 1000 km, efterspænd bolte og møtrikker
- * Fjern plasticpropperne "om de findes" fra de punktsvejsede møtrikker.

DENNE MONTERINGSVEJLEDNING SKAL MEDBRINGES VED SYN.

Spændingsmoment for bolte og møtrikker (8.8):

M10	46 Nm
M12	71 Nm (med selvslående møtrik)



Clase de acoplamiento	: A 50-X
No. de aprobación de tipo	: e11 00-0728
Valor D	: 6,2 kN
Masa máxima del remolque	: 1200 kg
Carga vertical	: 75 kg

INSTRUCCIONES DE MONTAJE:

1. Colocar el soporte A en el interior del chasis izquierdo y fijarlo a la altura del punto B por medio de un tornillo M10x35 inclusive arandelas planas dobles, arandelas grover y tuercas, sin apretar del todo. Fijar a la altura del punto C un tornillo M10x35 inclusive arandelas planas dobles, arandelas grover y tuercas, sin apretar del todo.
2. Colocar los soportes D y E respectivamente en el lado exterior e interior del chasis derecho. Fijar a la altura de los puntos F dos tornillos M10x35 inclusive arandelas planas, arandelas grover y tuercas, sin apretar del todo.
3. Colocar el gancho de remolque y fijarlo como indica el croquis en los soportes A, D y E por medio de cuatro tornillos M10x35 inclusive arandelas planas, grover y tuercas.
4. La bola se monta en el gancho de remolque por medio de dos tornillos M12x65 inclusive arandelas planas y tuercas de seguridad. Apretar primero los tornillos a la altura de los puntos D y E y luego los demás tornillos según los puntos indicados en la tabla.

N.B.:

- * Si en los puntos de fijación hay una capa de betún o anti-choque hay que quitarla.
- * No se olvide de las arandelas normales y de muelle.
- * Clase de pernos 8.8; tuercas 8, si se menciona de otro modo en la instrucción de montaje 10.9/10.
- * Consulte a su concesionario para el peso máximo de tracción y la presión de la bola admitida de su vehículo.
- * Se recomienda después de aprox. 1000 km. (de uso) que se verifique o controle la unión de pernos, según el cuadro.
- * Retirar, si presentes, los capuchones de plástico de las tuercas de soldadura por punto.

Momentos de presión para tornillos y tuercas (8.8):

M10	46 Nm
M12	71 Nm (para tuerca de seguridad)

