

---

Fitting instructions

---

Make: Peugeot / Citroën

---

106 S2 / Saxo; 1996 ->

---

Type :            2488

---



- NL Montagehandleiding
- GB Fitting instructions
- D Montageanleitung
- F Instructions de montage
- S Monteringsanvisningar
- DK Montagevejledning
- E Instrucciones de montaje
- I Istruzioni per il montaggio
- PL Instrukcja montażu
- SF Asennusohjeet
- CZ Pokyny k montáži
- H Szerelési útmutató
- RUS Руководство для монтажа

**BRiNK®**

**Your perfect fit**  
brink.eu

**FASTENING MEANS:**

- 7x bolt M10x35
- 1x bolt M12x65/21,2
- 1x bolt M12x70/26,2
- 2x nut M10
- 5x cage nut M10
- 2x self-locking nut M12
- 7x spring washer M10
- 5x plain washer M10
- 2x plain washer M12
- 2x spacer  $\varnothing 18 \times 11$  L=10mm

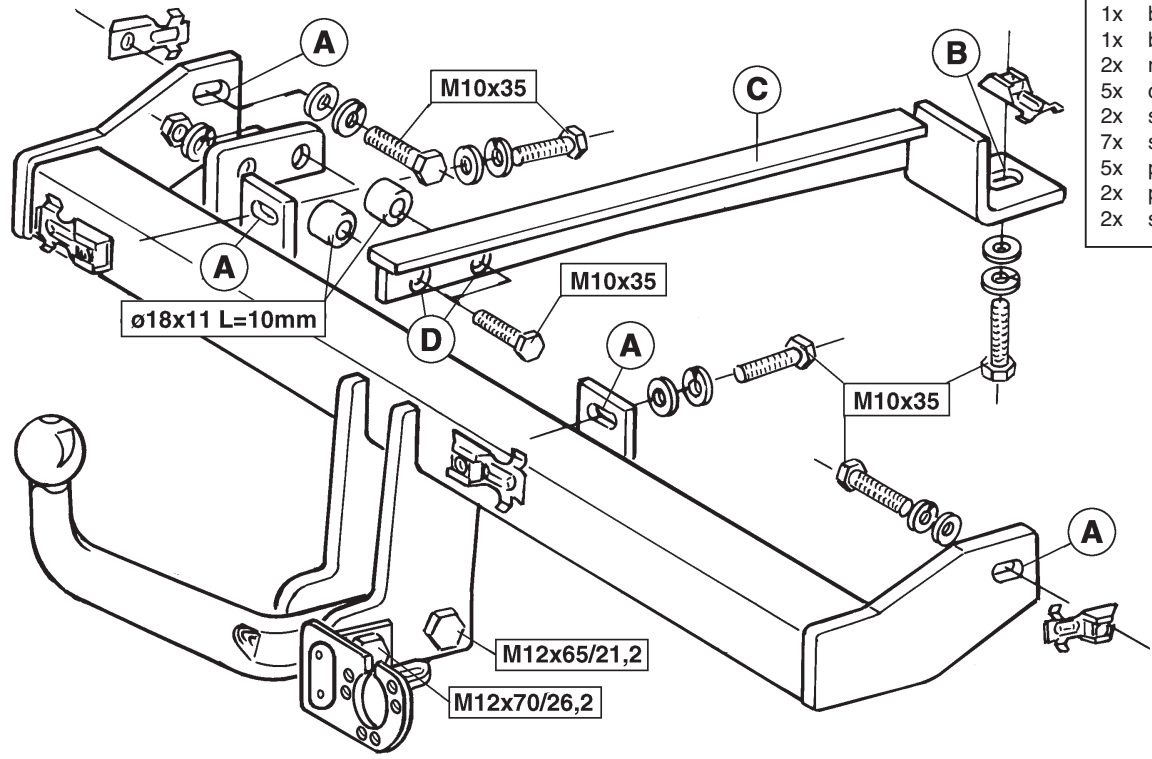

Tested in accordance with directives 94/20/EG



**Koppelingsklasse** : A 50-X  
**Nr. typegoedkeuring** : e11 00-0127  
**D- Waarde** : 6,1 kN  
**Max. massa aanhangwagen** : 1100 kg  
**Max. verticale last** : 50 kg

### MONTAGEHANDLEIDING:

1. Verwijder het reservewiel. Plaats t.p.v. de punten A en B de M10 kooimoeren in het chassis en achterwand. Plaats de trekhaak tussen de chassisbalken en bevestig deze t.p.v. de punten A d.m.v. vier bouten M10x35 inclusief sluit- en veerringen
2. Plaats overeenkomstig schets balk C en bevestig t.p.v. punt B één bout M10x35 inclusief sluit- en veerring. Bevestig t.p.v. D twee bouten M10x35 inclusief afstandsbussen (ø18x11 L=10mm) veerringen en moeren.
3. Plaats kogel overeenkomstig schets tussen de platen van de trekhaak en bevestig deze d.m.v. één bout M12x65/21,2 en één bout M12x70/26,2 inclusief stekkerplaat sluitringen en zelfborgende moeren.
4. Draai alle verbindingen volgens tabel vast. Herplaats het reservewiel.

### BELANGRIJK:

- \* Indien op de bevestigingspunten een bitumen of anti-dreunlaag aanwezig is, dient deze verwijderd te worden.
- \* Vergeet de veer- en sluitringen niet.
- \* Kwaliteit bouten 8.8 ; moeren 8, of indien anders vermeld in montagehandleiding 10.9 / 10.
- \* Voor de max. toegestane massa, welke uw auto mag trekken, dient u uw dealer te raadplegen.
- \* Het is aan te bevelen om na ca. 1000 km (gebruik) de boutverbindingen volgens tabel na te trekken of te controleren.
- \* Bij het boren dient men er zorg voor te dragen, dat rem- en brandstofleidingen niet worden geraakt.
- \* Verwijder "indien aanwezig" de plastic dopjes uit de puntlasmoeren.

#### Aanhaalmomenten voor bouten en moeren (8.8):

M10	46 Nm	
M12	79 Nm	71 Nm (met zelfborgende moer)



**Couplings class** : A 50-X  
**Approval number** : e11 00-0127  
**D- Value** : 6,1 kN  
**Max. trailers dimensions** : 1100 kg  
**Max. vertical load** : 50 kg

#### **FITTING INSTRUCTIONS:**

1. Remove the spare wheel. Fit the M10 cage nuts at points A and B in the chassis and rear wall. Place the tow bar between the chassis members and fit four M10x35 bolts with spring and flat washers at points A.
2. Place beam C as shown in the sketch and fit one M10x35 bolt with flat and spring washer at point B. Fit two M10x35 bolts with spacers ( $\varnothing 18 \times 11$  L=10mm), spring washers and nuts at points D.
3. Place ball between the tow bar plates, as shown in the sketch, and fasten in place using one M12x65/21.2 bolt and one M12x70/26.2 bolt with socket plate, flat washers and self-locking nuts.
4. Tighten all nuts and bolts to the values shown in the table. Refit the spare wheel.

#### **NOTE:**

- \* Remove the insulating material from the contact area of the fitting points.
- \* All bolts are quality 8.8 - nuts 8. or when mentioned in fitting instructions 10.9 / 10.
- \* Don't forget the spring- and plain washers.
- \* Please consult your car dealer, or owners manual for the max. permissible towing mass.
- \* It is recommendable to retighten all fixing bolts and nuts after the towbar has been in use for some 1000 km/600 miles.
- \* Do not drill through brake-or fuellines.
- \* Remove (if present) the plastic caps from the spot welding nuts.

#### **Torque settings for nuts and bolts (8.8):**

M10	46 Nm	
M12	79 Nm	71 Nm (with self-locking nut)



**Kupplungsklasse** : A 50-X  
**Genehmigungsnr.** : e11 00-0127  
**D-Wert** : 6,1 kN  
**Max. Masse Anhänger** : 1100 kg  
**Stützlast** : 50 kg

### MONTAGEANLEITUNG:

1. Das Ersatzrad entfernen. Bei den Punkten A und B im Fahrgestell und in der Rückwand die M10-Käfigmuttern anbringen. Die Kupplungskugel mit Halterung zwischen den Fahrgestellträgern anlegen und mit Hilfe von vier M10x35-Schrauben einschließlich Unterlegscheiben und Federringen bei den Punkten A befestigen.
2. Gemäß der Skizze Träger C anbringen und bei Punkt B eine M10x35-Schraube einschließlich Unterlegscheibe und Federring befestigen. Bei den Punkten D zwei M10x35-Schrauben einschließlich Distanzhülsen (c 18x11 / L=10 mm), Federringen und Muttern befestigen.
3. Kugel gemäß der Skizze zwischen den Platten der Kupplungskugel mit Halterung anbringen und mit Hilfe einer M12x65/21,2-Schraube und einer M12x70/26,2-Schraube einschließlich Steckerplatte, Unterlegscheiben und selbstsichernder Muttern befestigen.
4. Alle Schrauben und Muttern gemäß den Angaben in der Tabelle festdrehen. Das Ersatzrad wieder anbringen.

### HINWEISE:

- \* Im Bereich der Anlageflächen muß Unterbodenschutz, Holraumkonservierung (Wachs) und Antidröhnmaterial entfernt werden.

- \* Vor dem Bohren prüfen, daß keine, dort eventuell vorhandene Leitungen beschädigt werden können.
- \* Alle Bohrspäne entfernen und gebohrte Löcher gegen Korrosion schützen.
- \* Nur mitgelieferte Schrauben, Federringe und Muttern der vorgeschriebenen Güteklassen verwenden.
- \* Alle Befestigungsschrauben nach ca. 1000 km Anhängerbetrieb nachziehen.
- \* Die Kupplungskugel ist sauber zu halten und zu fetten.
- \* Entfernen Sie "falls vorhanden", die Plastikkappen von den Punkt-schweißmuttern.
- \* Die für das Fahrzeug zugelassene Anhängelast ist den Fahrzeug Unterlagen zu entnehmen. Bei Änderungen des Fahrzeuggewichtes muß die höchstzulässige Anhängelast gegebenenfalls aus dem D-Wert nachgerechnet werden.  
Auskunft hierüber kann Ihr Fachhändler oder der TÜV geben.
- \* Elektrische Anlage gemäß StVZO anbringen.

### Anzugsdrehmomente für Verschraubungen (8.8):

M10	46 Nm	
M12	79 Nm	71 Nm (mit selbstsichernder Mutter)



<b>Catégorie de couple</b>	<b>: A 50-X</b>
<b>No. d'homologation</b>	<b>: e11 00-0127</b>
<b>Valeur D</b>	<b>: 6,1 kN</b>
<b>Masse max. de la remorque</b>	<b>: 1100 kg</b>
<b>Charge verticale max.</b>	<b>: 50 kg</b>

#### **INSTRUCTIONS DE MONTAGE:**

1. Déposer la roue de secours. Positionner à l'emplacement des points A et B les écrous-cage M10 dans le châssis et la paroi arrière. Positionner l'attache-remorque entre les longerons de châssis et les fixer à l'emplacement des points A à l'aide de quatre boulons M10x35, rondelles grower et de blocage incluses.
2. Positionner la poutre C conformément au croquis et monter à l'emplacement du point B un boulon M10x35, rondelles grower et de blocage incluses. Monter à l'emplacement du point D deux boulons M10x35, y compris les entretoises ( $\varnothing 18 \times 11$  L=10mm), les rondelles grower et les écrous.
3. Positionner la rotule conformément au croquis entre les plaques de l'attache-remorque et le fixer à l'aide d'un boulon M12x65/21,2 et d'un boulon M12x70/26,2, y compris la prise électrique, les rondelles de blocage et les écrous auto-verrouillants.
4. Serrer tous les assemblages conformément au tableau. Replacer la roue de secours.

#### **REMARQUE:**

- \* Enlever la couche de bitume ou d'anti-tremblement qui recouvre éventuellement les points de fixation.
- \* Ne pas oublier les rondelles Grower et les rondelles de blocage.
- \* Qualité de boulons 8.8; écrous 8, ou si indiqué autrement dans les instructions de montage 10.9/10.
- \* Pour le poids de traction maximum autorisé de votre voiture, consulter votre concessionnaire.
- \* Un contrôle de la boulonnerie doit être effectué après les 1000 premiers kilomètres de remorquage.
- \* Veiller en perçant à ne pas endommager les conduites de frein et de carburant.
- \* Retirer "si présents" les embouts en plastique des écrous de soudure par point.

#### **Moment de serrage des boulons et écrous (8.8):**

M10	46 Nm	
M12	79 Nm	71 Nm (avec écrou à autoverrouillage)



<b>Kopplingsklass</b>	<b>: A 50-X</b>
<b>Typgodkännande nr.</b>	<b>: e11 00-0127</b>
<b>D- värde</b>	<b>: 6,1 kN</b>
<b>Maximassa släpvagn</b>	<b>: 1100 kg</b>
<b>Max. vertikale belastning</b>	<b>: 50 kg</b>

#### MONTERINGSANVISNING:

1. Ta bort reservhjulet. Placera hylsmuttrarna M10 på punkterna A och B i chassit och bakväggen. Placera dragkroken mellan chassibalkarna och fäst denna på punkterna A med fyra skruvar M10x35 inklusive plan- och fjäderbrickor.
2. Placera balk C enligt ritningen och fäst en skruv M10x35 inklusive plan- och fjäderbricka på punkt B. Fäst två skruvar M10x35 inklusive distanshylsor ( $\varnothing 18 \times 11$  L=10mm), fjäderbrickor och muttrar på punkterna D.
3. Placera kulan enligt ritningen mellan dragkrokens plåtar och fäst dessa med en skruv M12x65/21.2 och en skruv M12x70/26.2 inklusive kontakthållare, planbrickor och självlåsand muttrar.
4. Momentdrag alla förband enligt tabellen. Sätt tillbaka reservhjulet.

#### OBS:

- \* Om det finns ett bitumen- eller stötdämpande lager vid kontaktytor skall detta avlägsnas.
- \* Glöm inte fjäder- och planbrickor.
- \* Kvalitet skruvar 8:8; muttrar 8, eller om något annat anges i monteringsanvisningen 10.0/10.
- \* För den maximalt tillåtna släpvagnsvikten som din bil får dra skall du kontakta din bilhandlare.
- \* Vi rekommenderar att se efter eller kontrollera skruvförbanden enligt tabellen efter (ett bruk av) ca 1000 km.
- \* Vid borring skall man se till att broms- och bränsleledningarna inte skadas.
- \* Avlägsna de små plastlocken - om dessa finns - från punktsvetsmuttrarna.

#### Åtdragningsmoment för skruvar och muttrar (8.8):

M10	46 Nm	
M12	79 Nm	71 Nm (med självsäkrande mutter)



<b>Koblingsklasse</b>	<b>: A 50-X</b>
<b>Godkendelsenr.</b>	<b>: e11 00-0127</b>
<b>D- værdi</b>	<b>: 6,1 kN</b>
<b>Max. totalvægt trailer</b>	<b>: 1100 kg</b>
<b>Max. vertikal last</b>	<b>: 50 kg</b>

#### **MONTERINGSVEJLEDNING:**

1. Fjern reservehjulet. Anbring burmøtrikkerne M10 i punkterne A og B i vangen og bagvæggen. Anbring anhængertrækket mellem vangerne og monter det i punkterne A med fire bolte M10x35, inkl. plan- og fjederskiver.
2. Anbring stangen C ifølge tegningen og monter én bolt M10x35 i punkt B, inkl. plan- og fjederskiver. Monter to bolte M10x35 i punkt D, inkl. afstandsør (∅18x11 L=10 mm) fjederskiver og møtrikker.
3. Anbring kugle ifølge tegningen mellem pladerne på anhængertrækket og monter det med én bolt M12x65/21.2 og én bolt M12x70/26.2, inkl. dækpladen til stikdåsen, planskiver og selvlåsende møtrikker.
4. Spænd alle forbindelser ifølge tabellen. Sæt reservehjulet på plads igen.

#### **BEMÆRK:**

- \* Undervognsbehandlingen skal fjernes de steder hvor trækket ligger an mod bilen.
- \* Efter montering af træk forsegles undervogns-behandlingen omkring anlægsstederne.
- \* Brink træk er fremstillet i henhold til bilfabrikanternes foreskrifter.
- \* Brink træk skal boltes fast, svejsning må ikke forekomme.
- \* Husk fjeder- og planskiver.
- \* Forhør hos din bilforhandler eller læs i din manual, hvor stor den maximale træklast er.
- \* Kugelbolten er ISO Std. 1103
- \* Anbefalet : Efter ca. 1000 km, efterspænd bolte og møtrikker
- \* Fjern plasticpropperne "om de findes" fra de punktsvejsede møtrikker.

**DENNE MONTERINGSVEJLEDNING SKAL MEDBRINGES VED SYN.**

#### **Spændingsmoment for bolte og møtrikker (8.8):**

M10	46 Nm	
M12	79 Nm	71 Nm (med selvlåsende møtrik)





<b>Clase de acoplamiento</b>	<b>: A 50-X</b>
<b>No. de aprobación de tipo</b>	<b>: e11 00-0127</b>
<b>Valor D</b>	<b>: 6,1 kN</b>
<b>Masa máxima del remolque</b>	<b>: 1100 kg</b>
<b>Carga vertical</b>	<b>: 50 kg</b>

#### **INSTRUCCIONES DE MONTAJE:**

1. Retirar la rueda de repuesto. Colocar a la altura de los puntos A y B las tuercas jaula M10 en el chasis y la pared de fondo. Colocar el gancho de remolque entre los travesaños del chasis y fijarlo a la altura de los puntos A por medio de cuatro tornillos M10x35 inclusive arandelas planas y grover.
2. Colocar de acuerdo con el croquis el travesaño C y fijar a la altura del punto B un tornillo M10x35 inclusive arandela plana y grover. Fijar a la altura de D dos tornillos M10x35 inclusive tubos distanciadores ( $\varnothing 18 \times 11 L=10\text{mm}$ ), arandelas grover y tuercas.
3. Colocar la bola de acuerdo con el croquis entre las placas del gancho de remolque y fijarlo por medio de un tornillo M12x65/21.2 y un tornillo M12x70/26.2 inclusive placa enchufe, arandelas planas y tuercas de seguridad.
4. Apretar todas las conexiones según indica la tabla. Volver a poner la rueda de repuesto.

#### **N.B.:**

- \* Si en los puntos de fijación hay una capa de betún o anti-choque hay que quitarla.
- \* No se olvide de las arandelas normales y de muelle.
- \* Clase de pernos 8.8; tuercas 8, si se menciona de otro modo en la instrucción de montaje 10.9/10.
- \* Para la masa admisible que pueda remolcar su coche como máximo, consulte a su distribuidor.
- \* Se recomienda después de aprox. 1000 km. (de uso) que se verifique o controle la unión de pernos, según el cuadro.
- \* Retirar, si presentes, los capuchones de plástico de las tuercas de soldadura por punto.

#### **Momentos de presión para tornillos y tuercas (8.8):**

M10	46 Nm	
M12	79 Nm	71 Nm (para tuerca de seguridad)



Numer badania : e11 00-0127  
Wartość-D : 6,1 kN  
Dopuszczalny uciąż zwD : 1100 kg  
Nacisk na kulę : 50 kg

#### INSTRUKCJA MONTAŻOWA:

1. Zdjąć koło zapasowe, w punktach A i B pojazdu umocować specjalne nakrętki samo kleszczące, następnie przyłożyć hak holowniczy i za pomocą czterech śrub M10x30, podkładek płaskich, i podkładek sprężynowych - skrócić.
2. Przyłożyć tragarz C i skrócić w punkcie B śrubą M10x35 wraz z podkładką płaską i sprężynową, oraz w punkcie D dwoma śrubami M10 x 35 korzystając przy tym z tulejek dystansowych 18x11/L = 10 mm.
3. Kulę przykręcić dwoma śrubami o wymiarach M12x65/21,2 oraz M12x70/26,2 w miejscu gdzie będzie znajdować się podstawa pod Gniazdo.
4. Wszystkie śruby i nakrętki należy dokręcić z odpowiednim momentem określonym według tabeli poniżej:

#### WSKAZÓWKI:

- \* Po przejechaniu 1000 km dokręcić wszystkie elementy skręcane.
- \* Podczas ewentualnych odwierćów upewnić się czy w pobliżu nie znajdują się przewody instalacji elektrycznej.
- \* Wszystkie ubytki powłoki lakierniczej zabezpieczyć przed korozją.
- \* Stosować nakrętki oraz śruby gatunkowe dostarczone w komplecie.
- \* Utrzymywać kulę w czystości, oraz pamiętać o regularnym jej smarowaniu.
- \* Hak holowniczy zarejestrować w stacji diagnostycznej.

Zastosowanie się do powyższych wskazań gwarantuje Państwu bezpieczeństwo, niezawodność i sprawność naszego wyrobu przez cały okres jego użytkowania.

:

#### Momenty obrotowe dla dokręcania śrub i nakrętek (8.8):

M10	46 Nm
M12	79 Nm
M12	71 Nm (dla nakrętek samo kontrujących)